

# FUJIFILM

## instax mini LiPlay+™

### HYBRID INSTANT CAMERA

#### Manual de utilização (versão completa)



- Dependendo da versão de firmware, as funções e os ecrãs da câmara podem diferir dos descritos.
- Há dois métodos para atualizar o firmware. Para mais detalhes, consulte [ATUALIZAR FIRMWARE]. (p. 34)

## Índice

<b>Começar a Utilizar a Sua Câmara</b> .....	4	<b>Sobre a Reprodução</b> .....	22
Antes de utilizar.....	4	Visualizar Imagens.....	22
Colocar a correia.....	4	Alterar a Exibição do Ecrã de Reprodução .....	22
Designação das partes.....	5	Eliminar imagens.....	23
Monitor LCD.....	7	IMAGEM.....	23
Utilizar o Botão de Seleção/Seletor de Controlo.....	8	VÁRIAS IMAGENS .....	23
Usar um cartão de memória.....	8	TODAS AS IMAGENS .....	24
Inserir um cartão de memória.....	9	Apresentação de filme restante .....	25
Remover um cartão de memória .....	9	Visualizar informações de disparo.....	25
Carregar a bateria .....	10	Itens do Menu de Reprodução .....	25
Estado de carregamento .....	10	Vários Tipos de Reprodução.....	26
Carregar o cartucho de filme instax™ mini.....	10	Gravar som após disparar .....	26
Ligar/Desligar .....	11	Crie um instax Sound Album™ a partir de imagens	
Verificar o nível da bateria .....	11	capturadas .....	26
Definições Iniciais .....	12	<b>Dados Capturados</b> .....	29
Definições de Emparelhamento.....	13	Onde são guardadas as imagens .....	29
<b>Sobre a Captura</b> .....	15	Quando um cartão de memória não está inserido.....	29
Disparo básico .....	15	Quando um cartão de memória está inserido .....	29
Fotografar.....	15	Número de imagens guardadas.....	29
Fotografar com o Temporizador Automático .....	16	<b>Sobre a Impressão</b> .....	30
Fotografar utilizando o flash.....	16	Impressão .....	30
Fotografar utilizando o bloqueio AF/AE.....	17	Imprimir a partir do Histórico de Impressão.....	31
Tirar uma selfie .....	17	Remover o cartucho de filme instax™ mini .....	31
Itens do menu de disparo.....	17	<b>Menu de Configuração</b> .....	32
Vários Tipos de Captura .....	18	Usar o menu de disparo .....	32
instax Sound Print™ .....	18	Utilizar o Menu de Reprodução.....	32
instax Sound Album™ .....	18	Utilizar as Definições da Câmara.....	33
Layered Photo Mode.....	19	Atualize o firmware .....	34
Selecionar a Moldura.....	21		
Selecionar o Filtro .....	21		

<b>Vista geral da aplicação.....</b>	<b>35</b>
<b>Funções interligadas da aplicação para smartphone ....</b>	<b>35</b>
Galeria.....	35
Impressão direta .....	35
Disparo remoto .....	35
Instax Sound Print™ .....	35
Instax Sound Album™ .....	35
<b>Instalar a aplicação para smartphone.....</b>	<b>35</b>
<b>Resolução de problemas.....</b>	<b>36</b>
Resolução de problemas .....	36
<b>Especificações .....</b>	<b>37</b>
Especificações.....	37
<b>AVISO DE SEGURANÇA IMPORTANTE .....</b>	<b>38</b>
<b>AVISO DE SEGURANÇA IMPORTANTE.....</b>	<b>38</b>
Cuidados simples com a câmara.....	38
Dispositivos Bluetooth®: Precauções.....	39
Notas sobre o descarte da câmara.....	40
Remover a bateria.....	40
Instalar a bateria.....	40

### **Cuidado ao manusear o cartucho de filme instantâneo instax™ mini**

Não abra a porta do filme até que tenha usado todo o filme; caso contrário, o resto do filme é exposto e fica branco. O filme já não pode ser usado.

# Começar a Utilizar a Sua Câmara

## Antes de utilizar

Antes de utilizar a câmara, verifique se tem o seguinte:

### Acessórios fornecidos

- Cabo USB Type-C (1)  
(BO44A34001)
- Correia de mão (1)
- Manual de utilização (1)



- A bateria não está totalmente carregada de fábrica, certifique-se de que carrega a bateria antes de utilizar a câmara.
- Cabo USB Type-C dedicado para carregar a câmara.

## Colocar a correia

Prenda a correia como apresentado abaixo.

- Coloque a correia à volta do pulso quando transportar a câmara ou tirar fotografias para evitar deixar cair a câmara.

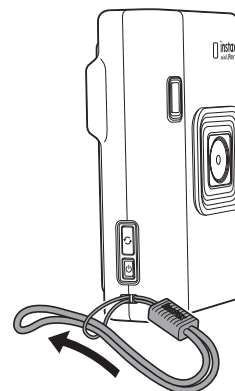

# Começar a Utilizar a Sua Câmara

## Designação das partes

❶ Ao utilizar a câmara pela primeira vez, certifique-se de que a bateria está completamente carregada.

### Dianteira

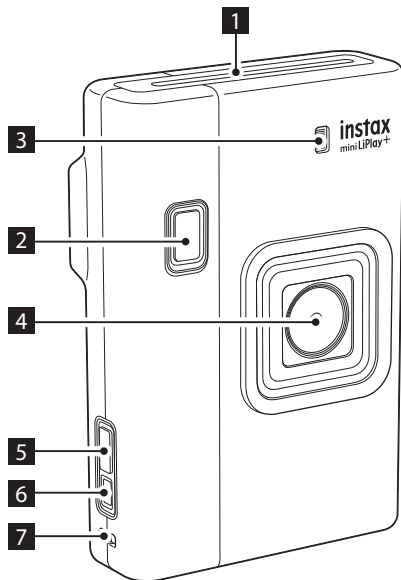

❶ Ranhura de ejeção de filme

❷ Botão de disparo

Componha a imagem, pressione o botão de disparo até meio para bloquear a focagem e prima completamente para tirar uma fotografia.

❸ Flash/Luz do Temporizador Automático

A luz é mostrada quando o flash é ligado e pisca quando se fotografa com o temporizador automático. Também se acende durante o carregamento e desliga-se quando o carregamento é concluído.

❹ Objetiva da câmara principal

❺ Botão de mudança de objetiva

Prima o botão para alternar entre a câmara de selfie e a câmara principal.

❻ Botão (Alimentação)

Mantenha o botão (Alimentação) premido durante aproximadamente 1 segundo para ligar ou desligar a câmara. Se a câmara estiver ligada mas não for utilizada durante um pequeno período de tempo, desliga-se automaticamente para poupar energia.

❼ Ilhó da correia

### Traseira

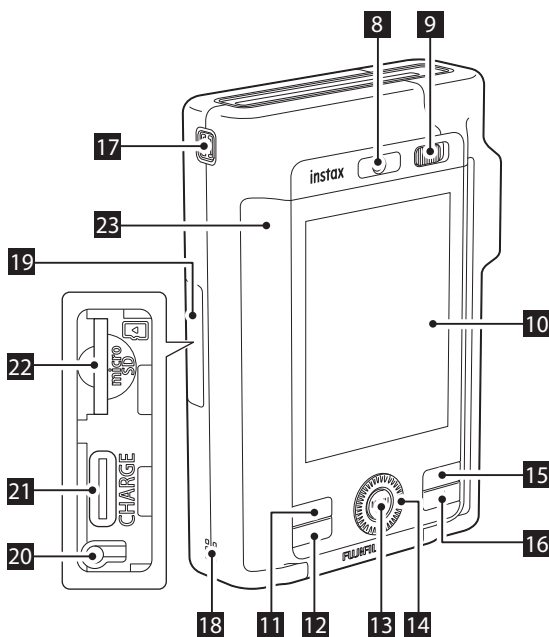

❽ Objetiva da Câmara Frontal

Veja-se no monitor LCD para verificar a composição antes de tirar uma fotografia. Perfeito para selfies.

❾ Bloqueio da tampa do compartimento do filme

❿ Monitor LCD

⓫ Botão (Imprimir)

Imprima fotografias que tirou com a câmara. Prima o botão (Imprimir) para selecionar o instax Sound Album™ para além de fotografias normais. Com o instax Sound Album™, crie um filme animado com até 10 das suas imagens. Defina a cor de fundo, a música e, em seguida, imprima. A fotografia impressa contém um código QR, que, quando lido, reproduzirá a sua criação.

⓬ Botão (Retroceder)

⓭ Botão MENU/OK

⓮ Botão de seleção/seletor de controlo

⓯ Botão (Reprodução)

Prima para ver as imagens tiradas anteriormente no monitor LCD. Prima completamente o botão de disparo para voltar ao ecrã de disparo.

# Começar a Utilizar a Sua Câmara

---

## **16** Botão (Seletor do Modo Fotográfico)

Altera o modo de disparo. De cada vez que o botão é premido, avança para o modo seguinte nesta ordem: Modo normal -> Instax Sound Print™ -> Instax Sound Album™ -> Layered Photo Mode

## **17** Microfone

Use o microfone para gravar até 10 segundos de áudio. Um código QR associado ao áudio gravado pode ser incorporado numa fotografia instax™ impressa.

## **18** Altifalante

## **19** Tampa da ranhura para cartão micro SD

## **20** Botão de reinicialização

Se a câmara congelar durante a operação, prima este botão para a desligar. Prima o botão de alimentação para ligar novamente a alimentação. Não use o botão de reposição quando a câmara estiver a funcionar corretamente, pois os seus dados de fotografia podem ser perdidos.

## **21** Porta USB Type-C

O terminal USB para carregamento.

## **22** Ranhura para cartão micro SD

## **23** Tampa do compartimento do filme

# Começar a Utilizar a Sua Câmara

## Monitor LCD

O ecrã de disparo é apresentado no monitor LCD quando a alimentação é ligada.

- Para passar do ecrã de disparo para o ecrã de reprodução, prima o botão (Reprodução).
- Para passar do ecrã de reprodução para o ecrã de disparo, prima o disparador.

Com o ecrã de disparo visível, prima o botão MENU/OK e seleccione [INFORMAÇÃO DA IMAGEM] para apresentar as seguintes informações no monitor LCD:

### Ecrã de disparo

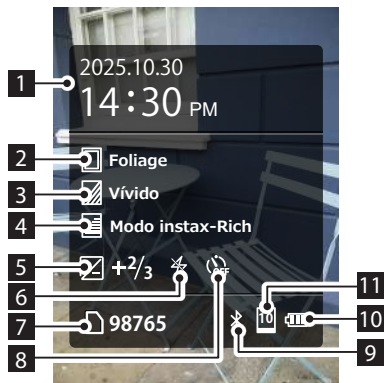

Com o ecrã de reprodução visível, prima o botão MENU/OK e seleccione [INFORMAÇÕES DE DISPARO] para apresentar as seguintes informações no monitor LCD:



- No visor de 3 colunas/5 colunas, prima o botão (reprodução) até que a imagem selecionada seja apresentada em ecrã inteiro. Para mais detalhes sobre o visor de 3 colunas/5 colunas, consulte “Altere o Número de Imagens Exibidas” (pág. 22).

### Ecrã de reprodução



- 1 Data e hora atuais
- 2 Botão de imagem
- 3 Nome do filtro
- 4 Nome do modo de qualidade de impressão
- 5 Exposição
- 6 Indicador do flash
- 7 Número de imagens disponíveis

Ao utilizar o cartão de memória, é apresentado. Ao utilizar a memória interna, é apresentado. O ícone fica vermelho quando o número de imagens disponíveis é 10 ou menos.

- 8 Indicador do modo de temporizador automático
- 9 Indicador de estado da ligação Bluetooth
- 10 Indicador do nível da bateria
- 11 Indicador de filme restante
- 12 Indicador do n.º da imagem
- 13 Informações de data/hora de disparo
- 14 Indicador de estado de transmissão de imagens IMPRIMIR COM SOM
- 15 Indicador do n.º da imagem (Ecrã de INFORMAÇÕES DE DISPARO (instax Sound Album™))  
É apresentada uma lista do n.º da imagem das imagens utilizadas no instax Sound Album™.

### ■ Visor do Guia do Botão de Seleção/Seletor de Controlo

Ao ligar a câmara ou mudar de ecrã (Ecrã de disparo ⇌ Ecrã de reprodução), é apresentado o Visor do Guia do Botão de Seleção/Seletor de Controlo. Para fechar o visor, prima o botão MENU/OK ou o botão (Retroceder).

### Ecrã de disparo

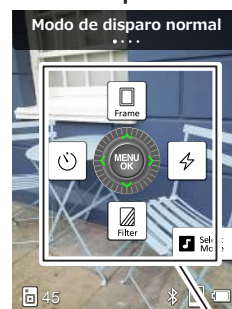

### Ecrã de reprodução



Guia do Botão de Seleção/Seletor de Controlo

# Começar a Utilizar a Sua Câmara

## Utilizar o Botão de Seleção/Seletor de Controlo

### O Botão Seleccionar:

O Botão Seleccionar é utilizado para seleccionar itens de menu ou para recuperar as funções atribuídas aos botões .

### O Seletor de Controlo:

Rodar o Seletor de Controlo permite seleccionar itens do menu.





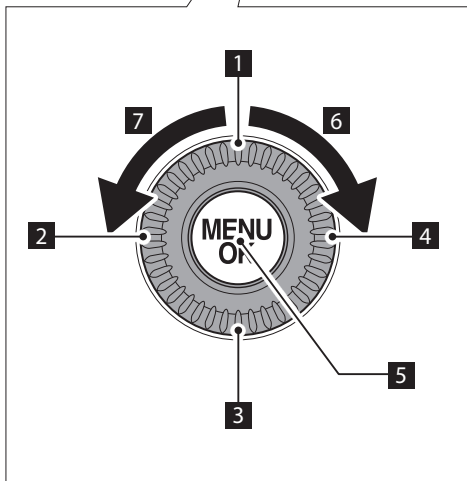
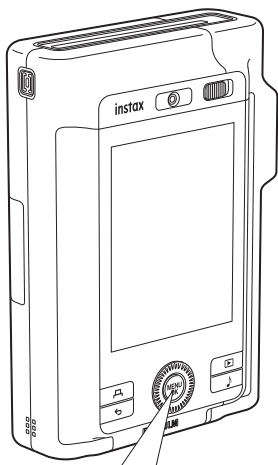

- É possível seleccionar itens de menu rodando o seletor de controlo da mesma forma que os botões .

### O botão MENU/OK:

O botão MENU/OK é utilizado para apresentar o menu ou para fazer uma selecção.



- 1  Mover para cima
- 2  Mover para a esquerda
- 3  Mover para baixo
- 4  Mover para a direita
- 5 Apresentação do menu/Confirmar selecção
- 6 Rode o seletor de controlo no sentido dos ponteiros do relógio para mover para a direita ou para baixo.
- 7 Rode o seletor de controlo no sentido contrário ao dos ponteiros do relógio para mover para a esquerda ou para cima.

## Usar um cartão de memória

A memória interna da câmara pode guardar cerca de 45 fotografias, mas pode guardar mais imagens com um cartão de memória.

### Precauções relativamente aos cartões de memória

- Esta câmara é compatível com cartões micro SD e cartões micro SDHC. A utilização de outros tipos de cartões de memória pode danificar a câmara.
- Os cartões de memória são pequenos e podem ser engolidos acidentalmente por crianças. Mantenha-os fora do alcance das crianças. No caso improvável de uma criança engolir um cartão de memória, consulte um médico imediatamente.
- **Não desligue a câmara nem retire o cartão de memória durante a formatação ou durante a gravação/eliminação de dados. O cartão de memória pode ficar danificado.**
- Não utilize nem armazene cartões de memória num ambiente propenso a forte electricidade estática ou ruído eléctrico.
- Inserir um cartão de memória carregado com electricidade estática na câmara pode causar uma avaria na câmara. Se isso acontecer, desligue e volte a ligar a câmara.
- Não transporte um cartão de memória nos bolsos, pois ao sentar-se pode exercer pressão excessiva e danificar o cartão.
- O cartão de memória pode ficar quente ao toque após uso prolongado, mas isto não é uma avaria.
- Não coloque quaisquer etiquetas nos cartões de memória. Se a etiqueta sair, pode causar uma avaria na câmara.

### Precauções ao utilizar um cartão de memória num computador

- Formate sempre um cartão de memória ainda não usado ou um cartão de memória que tenha sido utilizado num computador ou noutro dispositivo antes de o utilizar na câmara.
- Quando um cartão de memória é formatado na câmara e usado para fotografar e gravar, as pastas são criadas automaticamente. Não use o seu computador para mudar o nome ou eliminar pastas ou ficheiros no cartão de memória. Fazê-lo pode fazer com que o cartão de memória fique inutilizável na câmara.
- Não use o seu computador para apagar imagens no cartão de memória. Use sempre a câmara.
- Se pretender editar um ficheiro de imagem, copie ou mova o ficheiro de imagem para um disco rígido ou dispositivo semelhante e, em seguida, edite o ficheiro copiado ou movido.

# Começar a Utilizar a Sua Câmara

## Inserir um cartão de memória

- 1 Abra a tampa da ranhura de cartões.

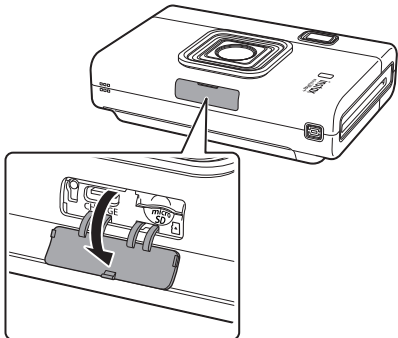

- 2 Insira o cartão de memória até ao fim na orientação correta, tal como indicado, até ouvir um clique.

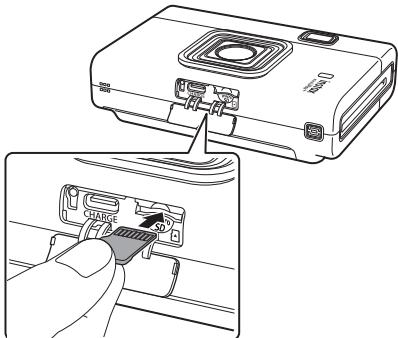

- 3 Feche a tampa da ranhura de cartões.

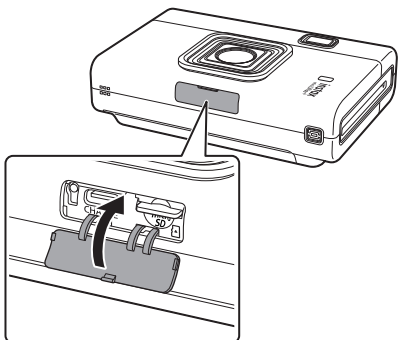

## Remover um cartão de memória

Para remover um cartão de memória, pressione-o com o dedo e, em seguida, alivie suavemente a pressão exercida sobre o cartão para o ejetar da ranhura do cartão.

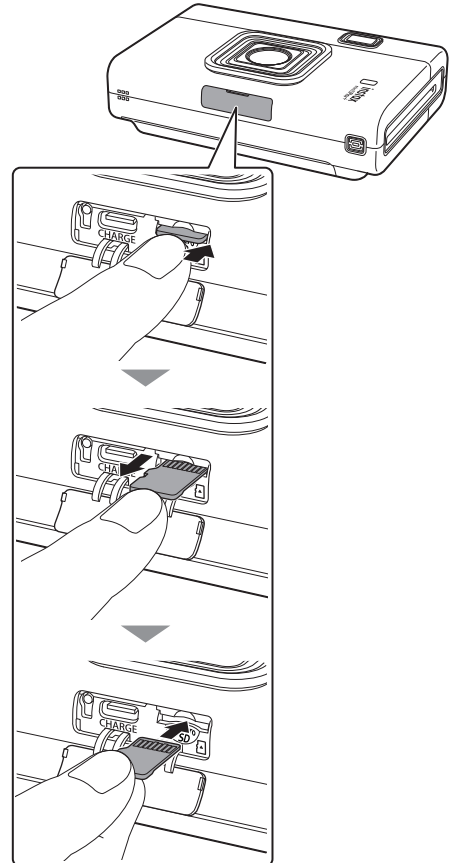

- Ao remover um cartão de memória, prima o cartão de memória com o dedo e solte lentamente o dedo do cartão. O bloqueio é libertado e o cartão de memória pode ser removido.

### Nota

Tenha cuidado ao remover um cartão de memória, este pode ser ejetado com força se soltar o dedo subitamente. Solte o cartão suavemente.

# Começar a Utilizar a Sua Câmara

## Carregar a bateria

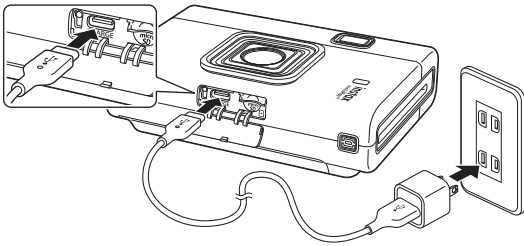

Ligue a câmara com o cabo USB Type-C fornecido a um adaptador USB CA e, em seguida, ligue o adaptador USB CA a uma tomada interior.

- O tempo de carregamento é de aproximadamente 2 a 3 horas.
- A energia fornecida pelo carregador deve estar entre o mínimo de 1,3 Watts necessários pelo equipamento de rádio e o máximo de 2,5 Watts para atingir a velocidade máxima de carregamento.

## Estado de carregamento

Durante o carregamento	A luz do temporizador automático acende-se. Quando a alimentação está ligada, o carregamento está disponível, mas a luz não acenderá. O ícone de carregamento será exibido no LCD.
Carregamento terminado	A luz do temporizador automático desliga-se.
Erro de carregamento	A luz do temporizador automático pisca.

### Carregar a partir de um computador:

- Conecte a câmara e o computador diretamente. Não conecte através de um hub USB ou teclado.
- Se o computador entrar em modo de suspensão durante o carregamento, o carregamento é interrompido. Para continuar a carregar, saia do modo de suspensão e, em seguida, volte a ligar o cabo USB Type-C.
- A bateria pode não ser capaz de carregar dependendo das especificações, definições ou condições do computador.

### Nota

- A bateria não está totalmente carregada de fábrica, certifique-se de que carrega a bateria antes de utilizar a câmara.
- Para notas sobre a bateria, consulte "Cuidados simples com a câmara" (pág. 38).

## Carregar o cartucho de filme instax™ mini

### Cuidado

**Não abra a porta do filme até que tenha usado todo o filme; caso contrário, o resto do filme é exposto e fica branco. O filme já não pode ser usado.**

- Quando carregar o cartucho de filme, nunca pressione os dois orifícios retangulares na parte de trás do cartucho de filme.
- Nunca utilize um cartucho de filme que tenha ultrapassado o prazo de validade; caso contrário, pode danificar a câmara.

**Use apenas filme instantâneo instax™ mini da FUJIFILM.** O filme instax™ SQUARE e o filme instax™ WIDE não podem ser usados.

### Notas sobre o cartucho de filme

- Cada cartucho de filme instax™ mini da FUJIFILM contém uma tampa preta de proteção e 10 folhas de filme.
- Não retire o cartucho de filme da embalagem de película interna até estar pronto para carregar o filme na câmara.
- A proteção do filme é ejetada automaticamente quando a tampa do compartimento do filme é fechada.

Para mais detalhes, consulte as instruções e avisos na embalagem do filme instantâneo instax™ mini da FUJIFILM.

- 1 Deslize e segure o bloqueio da tampa do compartimento do filme no lugar e, em seguida, abra a tampa do compartimento do filme.**

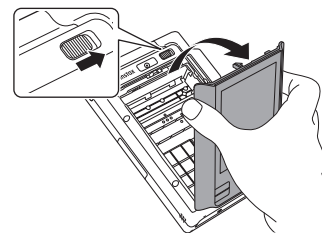

- 2 Insira um cartucho de filme alinhando as marcas amarelas.**

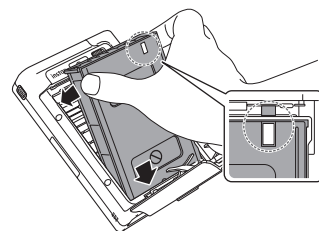

### Nota

Certifique-se de que alinha a marca amarela na câmara com a marca amarela encontrada no cartucho de filme.

# Começar a Utilizar a Sua Câmara

- 3 Feche a tampa do compartimento do filme.**  
Empurre a tampa do compartimento do filme para dentro até que se encaixe.

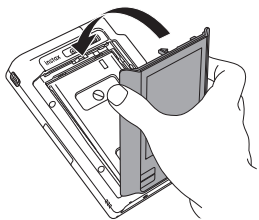

- 4 A proteção do filme preta será ejetada automaticamente.**



## Ligar/Desligar

Mantenha o botão (Alimentação) premido durante aproximadamente 1 segundo para ligar ou desligar a câmara.

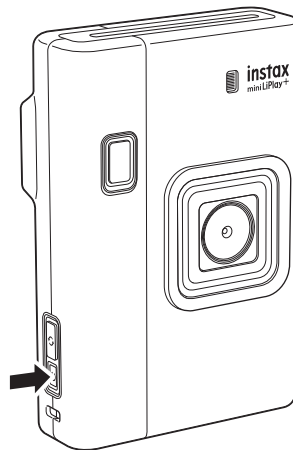

### Nota

Se não utilizar a câmara durante um pequeno período de tempo, esta desliga-se automaticamente.

### Verificar o nível da bateria

O nível da bateria é apresentado na parte inferior direita do monitor LCD quando [VISUALIZAÇÃO DE ESTADO] está definida para [ON].

Ecrã	Nível da bateria
	Carga restante da bateria suficiente.
	A carga restante é metade ou menos. Recomenda-se o carregamento.
	Carga restante da bateria insuficiente. Por favor, carregue o mais rapidamente possível.

- Quando o nível da bateria está baixo, o ícone é apresentado na parte inferior direita do monitor LCD, mesmo que [VISUALIZAÇÃO DE ESTADO] esteja definido para [OFF].
- Quando a bateria se esgota completamente, o ícone aparece no monitor LCD e a alimentação é desligada.

• Se não utilizar a câmara durante um pequeno período de tempo, esta desliga-se automaticamente. É possível definir o tempo até que a alimentação seja desligada. Para mais detalhes, consulte "[DESLIGAR AUT.]" (pág. 34).

# Começar a Utilizar a Sua Câmara

## Definições Iniciais

Ao ligar a câmara pela primeira vez após a compra, será apresentado automaticamente um ecrã para definir o idioma, data e hora.

Esta definição também pode ser configurada posteriormente. Se pretender configurar as definições mais tarde ou reconfigurar as definições, defina [言語/LANG.] e [DATA/HORA] nas Definições da Câmera.

### 1 Ligue a alimentação.

- Quando ligar a câmara pela primeira vez após a compra, é exibido o ecrã de definição de idioma.

### 2 Prima ou para seleccionar o idioma que deseja usar e pressione o botão MENU/OK.

- [PORTUGUÊS] é seleccionado por defeito.

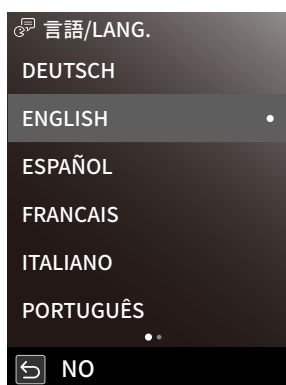

- Prima repetidamente para avançar para a página seguinte.



### 3 Prima ou para definir a ordem da data e, em seguida, prima o botão MENU/OK.

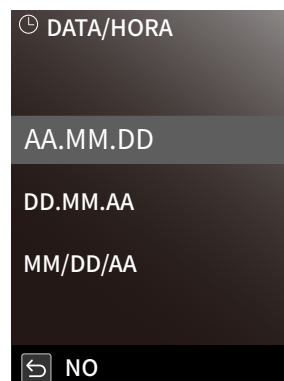

### 4 Defina o ano, mês, dia, hora e minuto e, em seguida, prima o botão MENU/OK.

- Prima ou para seleccionar o item a definir (ano, mês, dia, hora, minuto) e, em seguida, prima ou para seleccionar o número.

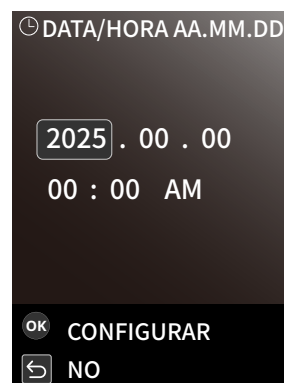

### 5 Prima o botão MENU/OK.

- As definições de idioma e data/hora estão concluídas.

# Começar a Utilizar a Sua Câmara



## Definições de Emparelhamento

Ao ligar-se à aplicação para smartphone “instax mini LiPlay™”, pode usufruir de uma variedade de funções. Para se conectar à aplicação, é necessário emparelhar a câmara com o seu smartphone. Para detalhes, consulte “Funções interligadas da aplicação para smartphone” (pág. 35).

- 1** No ecrã de disparo ou no ecrã de reprodução\*1, prima o botão MENU/OK.



O ecrã do MENU é apresentado.

\*1 No ecrã de reprodução, apresente a imagem em ecrã inteiro.

- 2** Prima  ou  para seleccionar [AJUSTES do Bluetooth] e prima o botão MENU/OK.

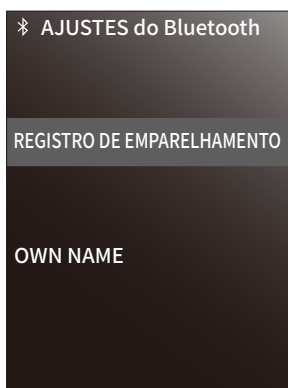
É apresentado o ecrã [AJUSTES do Bluetooth].



- 3** Prima  ou  para seleccionar [REGISTRO DE EMPARELHAMENTO] e prima o botão MENU/OK.

É apresentado o ecrã [REGISTRO DE EMPARELHAMENTO].

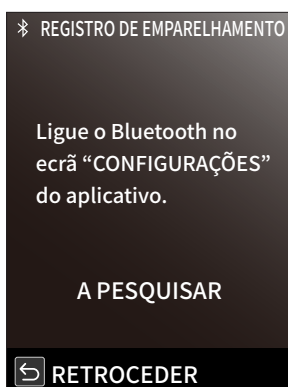

- 4** Inicie a Aplicação para Smartphone [instax mini LiPlay™] e prima [Conectar a câmara].



- 5** Confirme o nome da câmara no ecrã e prima [Conectar] na aplicação do smartphone.



- Pode confirmar o nome da câmara em [AJUSTES do Bluetooth]. No Menu de Disparo (p. 32) ou no Menu de Reprodução (p. 32), seleccione [AJUSTES do Bluetooth] e, em seguida, [OWN NAME].

# Começar a Utilizar a Sua Câmara

## 6 Confirme os ecrãs da câmara e do smartphone

- Câmara: Um código de autenticação de seis dígitos aparecerá no ecrã.
- Smartphone: Os utilizadores Android serão notificados de um pedido de emparelhamento. Os utilizadores iOS verão um código de emparelhamento.

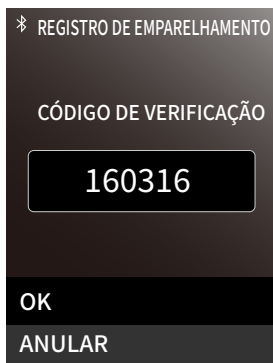

Monitor LCD

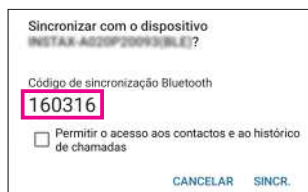

Ecrã do Smartphone

## 7 Confirme que os números de seis dígitos apresentados na câmara e no smartphone correspondem e, em seguida, permita o emparelhamento.

- Câmara: Selecione [OK] e prima o botão MENU/OK.
- Smartphone: Selecione [SINCR.].

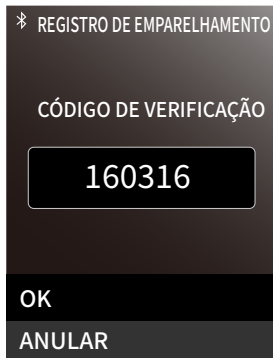

Monitor LCD



Ecrã do Smartphone

Consoante o modelo do seu Smartphone, o ecrã pode apresentar-se de forma diferente.

## 8 Verifique se o registo de emparelhamento está concluído



O registo de emparelhamento está concluído.

# Sobre a Captura

## Disparo básico

### Fotografar

Os passos seguintes descrevem o procedimento de disparo básico.

#### 1 Ligue a alimentação.

- Aparece o Visor do Guia do Botão de Seleção/Disco de Controlo. Para fechar o visor, prima o botão MENU/OK ou o botão ⏪ (Retroceder).
- Se o ecrã do Modo de Disparo Normal não for apresentado, prima o botão 🎵 (Seletor do Modo Fotográfico) até que seja apresentado.

#### 2 Segure a câmara.

#### 3 Configure a imagem, filtro, flash e exposição, etc., conforme necessário.

#### 4 Decida a composição da fotografia.

#### 5 Prima o disparador até meio para focar no motivo.

Quando o motivo está focado



Será emitido um sinal sonoro e a moldura AF verde será exibida no monitor LCD.

Se o motivo não estiver focado, prima novamente o disparador até meio para focar.

Quando o motivo não está focado

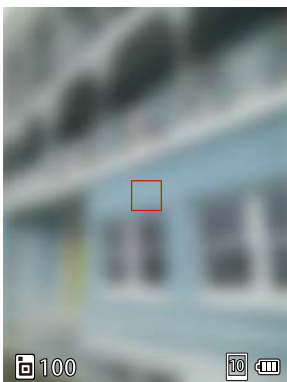

Uma moldura de AF vermelha será apresentada no monitor LCD. Altere a composição ou utilize o bloqueio AF/AE (p. 17).

#### 6 Prima completamente o disparador para tirar uma fotografia.

A foto é tirada e a imagem é guardada na memória interna ou no cartão de memória.

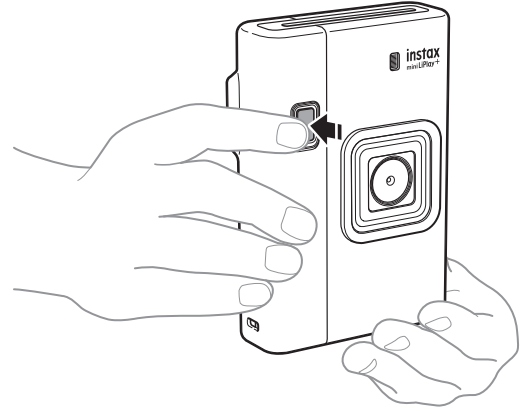

- Para os passos sobre como imprimir uma imagem que tirou, consulte "Impressão" (p. 30).

- Ao tirar uma fotografia, segure os braços firmemente contra o corpo e segure a câmara com firmeza com ambas as mãos.
- Tenha cuidado para não tocar na objetiva da câmara ao premir o disparador.
- Ao premir completamente o disparador, faça-o suavemente para evitar que a câmara se mova e cause a desfocagem da fotografia.
- Tenha cuidado para não deixar que os seus dedos ou a correia de mão cubram o flash ou a objetiva.
- Em condições de pouca luz ou contraluz, o flash pode disparar quando o disparador é premido completamente. Pode alterar as definições do flash para evitar que o flash dispare. Para detalhes, consulte "Fotografar utilizando o flash" (pág. 16).

#### Precauções relativamente à memória interna

- Se a memória interna estiver cheia, o obturador não será libertado e não será possível tirar fotografias. Apague imagens da câmara para libertar armazenamento ou utilize um cartão de memória.
- Se a câmara não funcionar corretamente, as imagens na memória interna podem ser danificadas ou perdidas.
- Recomendamos que copie as imagens importantes para outro suporte como cópia de segurança.
- Se enviar a câmara para reparação, não podemos garantir que os dados fiquem na memória interna.
- Quando a câmara é reparada, podemos ter de verificar os dados na memória interna.

# Sobre a Captura

## Fotografar com o Temporizador Automático

Coloque a câmara numa superfície segura e estável e utilize o temporizador automático para fotos de grupo e para evitar tremores da câmara.

### 1 No ecrã de disparo, prima .

O seguinte guia é apresentado.



### 2 Prima ou para selecionar [2 SEG] ou [10 SEG].

• Selecione [TEMPORIZADOR OFF] se não desejar utilizar o temporizador automático.

### 3 Prima o botão MENU/OK.

Um ícone a indicar a duração selecionada do temporizador automático aparecerá no canto superior direito do ecrã.

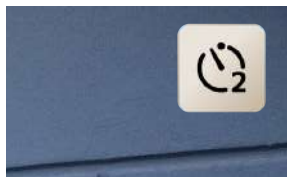

Temporizador automático de 2 segundos



Temporizador automático de 10 segundos

• Prima o botão  (Retroceder) para voltar ao ecrã anterior sem aplicar a definição.

### 4 Prima o disparador completamente.

**Se selecionou [2 SEG]:**

Quando prime o disparador, a luz do temporizador automático pisca.

**Se selecionou [10 SEG]:**

Quando prime o disparador, a luz do temporizador automático acende e pisca durante 3 segundos antes de tirar a fotografia.

Prima o botão  (Retroceder) para cancelar o temporizador automático.

## Fotografar utilizando o flash

Use o flash para fotografar à noite ou em ambientes com pouca luz. Pode alterar as definições do flash para evitar que ele dispare.

### 1 No ecrã de disparo, prima .

O seguinte guia é apresentado.



### 2 Prima ou para selecionar a definição do flash.

• Para mais detalhes sobre as definições do flash, consulte "Tipos de flash".

### 3 Prima o botão MENU/OK.

### 4 Prima o disparador completamente.

#### ■ Tipos de flash

##### Flash automático

O flash dispara automaticamente se o ambiente estiver escuro. Esta definição é adequada para a maioria das situações.

##### Flash permanente

O flash dispara independentemente da luminosidade do ambiente. Utilize quando o motivo estiver escuro devido à contraluz.

##### Flash suprimido

O flash não dispara mesmo quando o ambiente está escuro. Esta definição é adequada para fotografar em locais onde a fotografia com flash é proibida.

Recomenda-se estabilizar a câmara numa mesa, etc., ao utilizar o flash suprimido em ambientes escuros.

# Sobre a Captura

## Fotografar utilizando o bloqueio AF/AE

Ao fotografar, manter o disparador premido até meio bloqueia a focagem, o que se chama "bloqueio AF". A luminosidade ou exposição também será bloqueada, esta função chama-se "bloqueio AE". Isto será útil quando quiser posicionar o motivo fora do centro do ecrã enquanto fotografa.

Não é possível usar o bloqueio AF/AE na câmara frontal.

- 1 Prima o disparador até meio para focar no motivo.**  
Ao premir o disparador até meio, o AF e o AE ficam bloqueados.
- 2 Decida a sua composição enquanto prime o disparador até meio.**
- 3 Prima completamente o disparador para fotografar.**

Recomenda-se usar o bloqueio AE/AF ao fotografar os seguintes motivos, pois podem ser difíceis de focar:

- Motivos brilhantes, como um espelho ou a carroçaria de um automóvel
- Motivos que se movem a alta velocidade
- Motivos do outro lado de um vidro
- Motivos escuros que absorvem a luz sem refletir, como cabelo ou pelo
- Motivos não sólidos, como fumo ou chamas
- Motivos com pouco contraste em relação ao fundo (como uma pessoa que está a usar roupa da mesma cor que o fundo)
- Quando existe uma grande diferença de contraste na moldura de AF e o motivo está próximo dela (como um motivo em frente a um fundo com forte contraste)

## Tirar uma selfie

Pode tirar uma fotografia de si mesmo(a) usando a câmara frontal.

- 1 Segure a câmara firmemente com a lente a 40 cm a 50 cm do seu rosto.**
  - Segure a câmara firmemente, pois é especialmente suscetível a tremores em ambientes escuros.

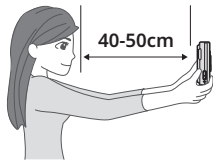

- 2 Configure a imagem, filtro, etc., conforme necessário.**

- 3 Verifique a sua composição.**

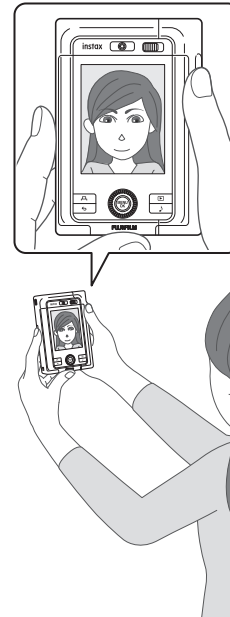

- 4 Pressione o disparador para fotografar.**

## Itens do menu de disparo

Pode alterar várias definições relacionadas com o disparo básico a partir do menu de disparo.

### [ILUMINADOR AF]

Se selecionar SIM, o iluminador AF acenderá desde o momento em que premir o disparador até meio até o motivo estar focado, facilitando a focagem em motivos escuros.

- Dependendo da cena, pode ser difícil focar mesmo que o flash seja utilizado.
- Ao fotografar perto do motivo, o efeito do iluminador AF pode não ser suficiente.
- Não utilize o iluminador AF próximo dos olhos humanos.

Não é possível usar o bloqueio AF/AE na câmara frontal.

### [EXPOSIÇÃO]

Ajuste o brilho da imagem. A exposição é utilizada quando o motivo está demasiado claro ou escuro, ou quando o contraste entre o motivo e o fundo (diferença de luminosidade) é elevado.

- O valor de exposição definido é mantido mesmo após transferir os dados da imagem para um computador, etc.

### [CONF. GRAVAÇÃO]

Muda para [Depois da foto] ou [Antes e depois] (Consulte a pág. 18). Isto não pode ser selecionado nos modos [Modo de Disparo Normal] ou [Layered Photo Mode].

Para uma descrição dos itens seguintes, consulte "Usar o menu de disparo" (p. 32).

[VISUALIZAÇÃO DE ESTADO]/[GUIA DE MODO FOTOGRÁFICO]/[AJUSTES do Bluetooth]/[IMPOST FOTOCAMERA]

# Sobre a Captura

## Vários Tipos de Captura

Grave clips de som com a câmara e ouça-os ao digitalizar o código QR impresso.

### instax Sound Print™

Grave sons de voz ou ambientais ao mesmo tempo que fotografa. Imprima a imagem com um código QR que, ao ser digitalizado com o seu smartphone, reproduz o som. O áudio acessível através do código QR estará disponível apenas durante 2 anos. Pode escolher entre [Antes e depois] (grava o som antes e depois da foto) e [Depois da foto] (grava o som depois da foto).

Pode alterar as configurações de gravação de som no menu [CONF. GRAVAÇÃO]. No ecrã de disparo, prima o botão MENU/OK, selecione [CONF. GRAVAÇÃO] e altere as definições.

### 1 No ecrã de disparo, prima o botão (Seletor do Modo de Disparo).

- O ecrã explicativo do instax Sound Print™ é exibido quando [GUIA DE MODO FOTOGRÁFICO] está definido como [ON].



[Antes e depois]

[Depois da foto]

### 2 O modo instax Sound Print™ inicia-se e um ícone de gravação é exibido no topo do ecrã.

- Aparece o Visor do Guia do Botão de Seleção/Disco de Controlo. Para fechar o visor, prima o botão MENU/OK ou o botão  (Retroceder).

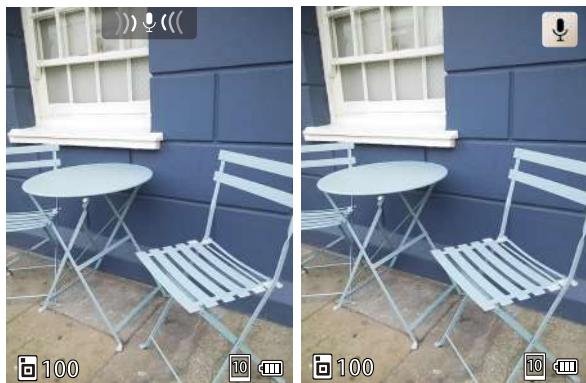

[Antes e depois]

[Depois da foto]

### 3 Configure a imagem, filtro, etc., conforme necessário.

### 4 Prima o disparador até meio para focar no motivo.

### 5 Prima completamente o disparador.

#### ● Quando [Antes e depois] está definido

A fotografia é tirada e o som é gravado durante 1,5 segundos antes e 1,5 segundos depois de premir completamente o disparador.

- Para sair do modo instax Sound Print™, prima o botão  (Seletor do Modo Fotográfico).

#### ● Quando [Depois da foto] está definido

A gravação começa após a captura.

- O tempo de gravação é aproximadamente 3 segundos. Após aproximadamente 3 segundos, a gravação termina e o ecrã muda automaticamente.
- Para sair do modo instax Sound Print™, prima o botão  (Seletor do Modo Fotográfico).

### instax Sound Album™

Capture até 5 imagens com som e transforme-as num filme animado. Selecione a cor de fundo, a música e uma das imagens a imprimir.

A foto impressa exibe um código QR que, ao ser digitalizado, reproduzirá a sua criação no seu smartphone. Pode até criar um vídeo usando imagens capturadas anteriormente. Com este método, selecione até 10 imagens da galeria da câmara. O vídeo acessível através do código QR estará disponível apenas durante 2 anos.

Pode escolher entre [Antes e depois] (grava o som antes e depois da foto) e [Depois da foto] (grava o som depois da foto).

Pode alterar as configurações de gravação de som no menu [CONF. GRAVAÇÃO]. No ecrã de disparo, prima o botão MENU/OK, selecione [CONF. GRAVAÇÃO] e altere as definições.

### 1 No ecrã de disparo, prima o botão (Seletor do Modo Fotográfico) até que seja exibido 'instax Sound Album™'.

- O ecrã explicativo do instax Sound Album™ é exibido quando [GUIA DE MODO FOTOGRÁFICO] está definido como [ON].



# Sobre a Captura

## 2 O modo instax Sound Album™ inicia-se e um ícone de gravação é exibido no topo do ecrã.

- Aparece o Visor do Guia do Botão de Seleção/Disco de Controlo. Para fechar o visor, prima o botão MENU/OK ou o botão ↶ (Retroceder).

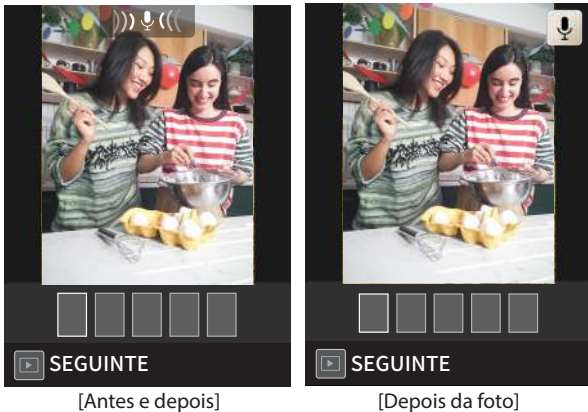

## 3 Configure a imagem, filtro, etc., conforme necessário.

## 4 Prima o disparador até meio para focar no motivo.

## 5 Prima completamente o disparador.

- Quando [Antes e depois] está definido  
A fotografia é tirada e o som é gravado durante 1,5 segundos antes e 1,5 segundos depois de premir completamente o disparador.
- Quando [Depois da foto] está definido  
O tempo de gravação é aproximadamente 3 segundos. Após aproximadamente 3 segundos, a gravação termina e o ecrã muda automaticamente.

## 6 Tire a fotografia seguinte.



- Pode tirar até cinco fotografias.
- Se quiser tirar novamente a fotografia, prima o botão ↶ (Retroceder). Prima ◀ ou ▶ para selecionar [TIRAR NOVAMENTE] e prima o botão MENU/OK.
- Tire mais de 2 fotografias e prima o botão ▶ (Reprodução). O ecrã IMAGEM DE FUNDO será exibido.
- Se quiser terminar a captura com menos de 5 fotografias, prima o botão ▶ (Reprodução).

- Para interromper a captura, prima o botão 🎵 (Seletor do Modo Fotográfico). A mensagem "Deseja terminar o disparo"? Os dados de imagem mantêm-se." Se desejar sair, selecione [SAIR], caso contrário, selecione [RETROCEDER].

## 7 Crie um vídeo animado após concluir a captura.

- Quando tiver tirado cinco fotografias ou quando quiser terminar a captura, prima o botão ▶ (reprodução) para exibir o ecrã de criação de vídeo animado. Para mais detalhes sobre a criação de vídeos animados, consulte os passos 8 e seguintes em "Crie um instax Sound Album™ a partir de imagens capturadas" (pág. 26).

### Layered Photo Mode

Combine uma selfie e o mundo à sua volta numa única fotografia. Utilize a câmara de selfie para tirar a selfie, seguida da câmara principal para fotografar o seu ambiente.

## 1 No ecrã de disparo, prima o botão 🎵 (Seletor do Modo Fotográfico) até que seja exibido 'instax Sound Album'.

- O ecrã explicativo do Layered Photo Mode é exibido quando [GUIA DE MODO FOTOGRÁFICO] está definido como [ON].



## 2 O Layered Photo Mode inicia-se e a imagem da câmara frontal é exibida no ecrã.

- Aparece o Visor do Guia do Botão de Seleção/Disco de Controlo. Para fechar o visor, prima o botão MENU/OK ou o botão ↶ (Retroceder).

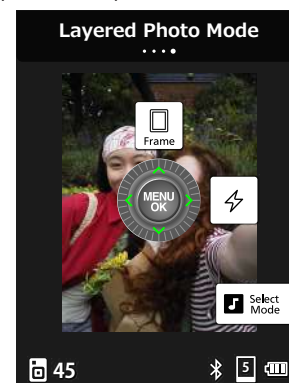

## 3 Prima ◀ para definir o layout.

- Prima ◀ ou ▶ para selecionar o layout e prima o botão MENU/OK.
- Não pode definir molduras ou filtros.

# Sobre a Captura

---

## 4 Prima completamente o disparador.

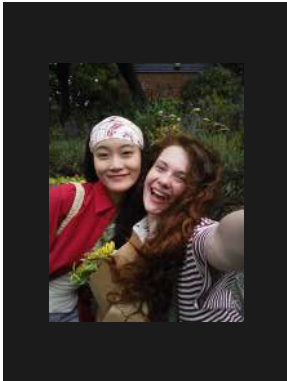

- Não pode usar o bloqueio AF/AE.
- Se quiser tirar novamente a fotografia, prima o botão ⏪ (Retroceder).

## 5 Quando a captura estiver concluída, a imagem da câmara principal será exibida no ecrã.

- A imagem capturada com a câmara frontal é exibida no centro do ecrã.
- Pode também alterar o layout da imagem da câmara principal neste ecrã. Prima ⏪ para exibir o guia, depois prima ⏩ ou ⏪ para selecionar.



## 6 Configure o flash conforme necessário.

- Não pode definir molduras ou filtros.

## 7 Prima o disparador até meio para focar no motivo.

## 8 Prima completamente o disparador.

- Para interromper a captura, prima o botão 🎵 (Seletor do Modo Fotográfico). A mensagem "Deseja finalizar o disparo? Todos os dados serão perdidos" será exibida. Se desejar sair, seleccione [SAIR], caso contrário, seleccione [RETROCEDER].

# Sobre a Captura

## Selecionar a Moldura

Siga o procedimento abaixo para selecionar o tipo de moldura.

- 1 No ecrã de disparo ou no ecrã de reprodução, prima .

O seguinte guia é apresentado.





- 2 Prima  ou  para selecionar o tipo de moldura.



- 3 Prima o botão MENU/OK.

A moldura é aplicada e o visor regressa ao ecrã anterior.

- Prima o botão  (Retroceder) para voltar ao ecrã anterior sem aplicar a moldura.
- Para cancelar a moldura aplicada, seleccione "Sem quadro" em tipo de moldura.

Também pode alterar as molduras usando a aplicação.  
Toque em  no canto superior direito do ecrã -> Toque em [Configurações de moldura] -> [Selecionar molduras para transferir] -> Trocar molduras -> Toque em [Sincronizar com a câmara] -> Confirme a câmara.

## Selecionar o Filtro

Siga o procedimento abaixo para selecionar o tipo de filtro.

- 1 No ecrã de disparo, prima . O seguinte guia é apresentado.



- 2 Prima  ou  para selecionar o tipo de filtro.



- 3 Prima o botão MENU/OK.



O filtro é aplicado e o visor regressa ao ecrã anterior.

- Prima o botão  (Retroceder) para voltar ao ecrã anterior sem aplicar o filtro.
- Para cancelar o filtro aplicado, seleccione "Sem Filtro" em tipo de filtro.

# Sobre a Reprodução

## Visualizar Imagens

Pode visualizar imagens no monitor LCD.

- 1 Ligue a alimentação.
- 2 Prima o botão  (Reprodução).
- 3 Prima  ou  para percorrer as imagens que capturou anteriormente.
- 4 Prima o botão MENU/OK.

Prima o disparador completamente para voltar ao ecrã de disparo.

### ■ Altere o Número de Imagens Exibidas

Enquanto estiver a visualizar o ecrã de reprodução, prima o botão  (Reprodução) para alterar o número de imagens exibidas de cada vez.

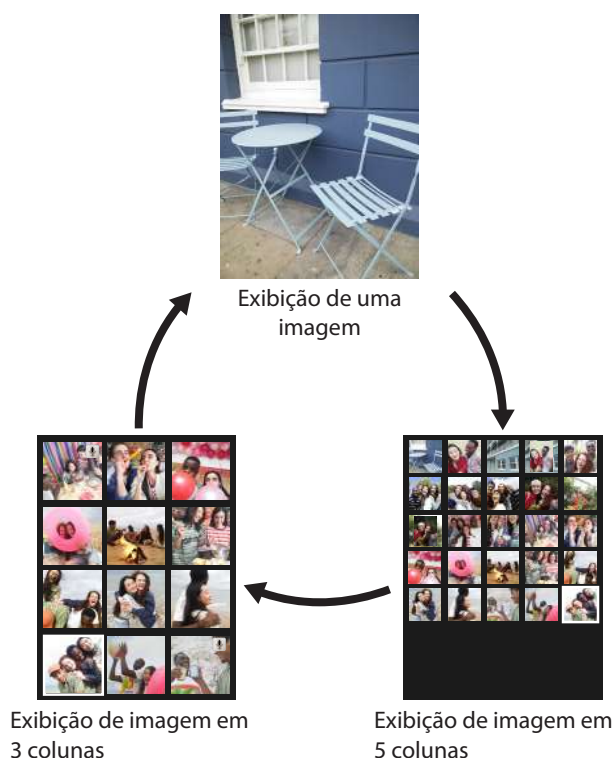

## Alterar a Exibição do Ecrã de Reprodução



Pode ampliar a imagem e alterar o número de imagens exibidas no monitor LCD.

### ■ Fazer zoom nas imagens

- 1 Selecione a imagem que quer ampliar e prima o botão MENU/OK.

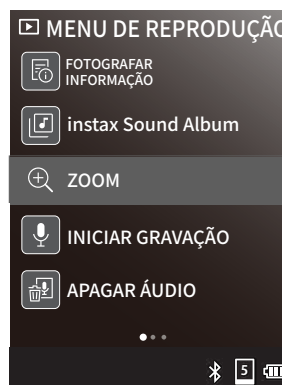
O menu de reprodução é exibido.



- 2 Prima  ou  para seleccionar [ZOOM] e prima o botão MENU/OK.

O ecrã de zoom é exibido.

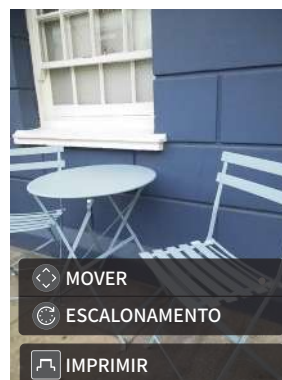

# Sobre a Reprodução

## 3 Ampliar ou reduzir a imagem.



- Rode o Seletor de Controlo no sentido dos ponteiros do relógio para ampliar a imagem e no sentido contrário ao dos ponteiros do relógio para reduzir.
- Prima para mover a posição do ecrã.
- Prima o botão (Retroceder) para regressar ao ecrã do menu de reprodução.
- Ao premir o botão (Imprimir), também pode imprimir com a imagem ampliada ou reduzida.

## Eliminar imagens

Pode eliminar imagens indesejadas. Também pode eliminar várias imagens de uma só vez.

### IMAGEM

- 1 Prima o botão (Reprodução).
- 2 Prima ou para seleccionar a imagem que pretende eliminar.
- 3 Prima o botão MENU/OK.  
O menu de reprodução é exibido.
- 4 Prima ou para seleccionar [APAGAR] e prima o botão MENU/OK.



- 5 Prima ou para seleccionar [IMAGEM] e prima o botão MENU/OK.

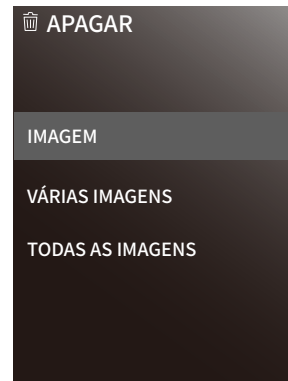

- 6 Prima ou para seleccionar [APAGAR] e prima o botão MENU/OK.

A imagem seleccionada será eliminada.



### VÁRIAS IMAGENS

- 1 Prima o botão (Reprodução).
- 2 Prima ou para seleccionar a imagem que pretende eliminar.  
Selecione uma imagem que pretende eliminar.
- 3 Prima o botão MENU/OK  
O menu de reprodução é exibido.
- 4 Prima ou para seleccionar [APAGAR] e prima o botão MENU/OK.

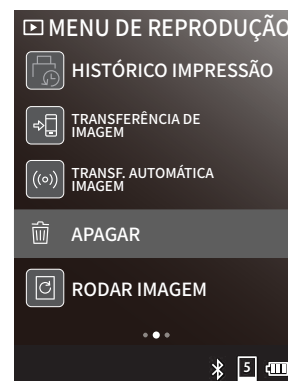

# Sobre a Reprodução

- 5 Prima ou para seleccionar [VÁRIAS IMAGENS] e prima o botão MENU/OK.



- 6 Prima para seleccionar a imagem que pretende eliminar.



- 7 Prima o botão MENU/OK.

- A seleção da imagem está confirmada e um aparece no canto superior esquerdo da imagem. Selecione todas as imagens que pretende eliminar.
- Para anular a seleção, prima novamente o botão MENU/OK.

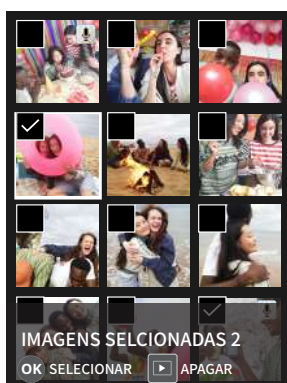

- 8 Prima o botão (Reprodução).

- Para eliminar a imagem, prima o botão (Reprodução).
- Se nenhuma imagem estiver selecionada, não pode utilizar o botão (Reprodução).



- 9 Prima o botão MENU/OK.

A imagem selecionada será eliminada.

## TODAS AS IMAGENS

- 1 Prima o botão (Reprodução).

- 2 Prima o botão MENU/OK.

O menu de reprodução é exibido.

- 3 Prima ou para seleccionar [APAGAR] e prima o botão MENU/OK.

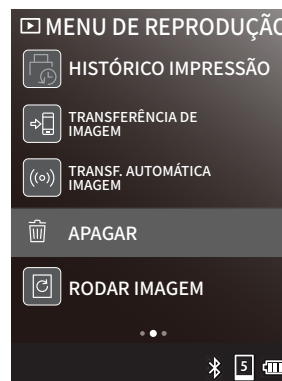

- 4 Prima ou para seleccionar [TODAS AS IMAGENS] e prima o botão MENU/OK.

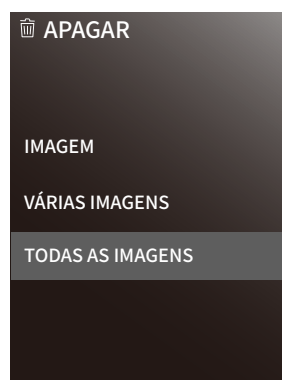

# Sobre a Reprodução

- 5 Prima ou para seleccionar [APAGAR] e prima o botão MENU/OK.

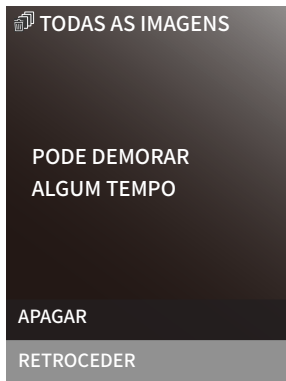

- 6 Prima o botão MENU/OK.  
A imagem seleccionada será eliminada.

## Apresentação de filme restante

O número de folhas de filme restantes é indicado na parte inferior do ecrã.

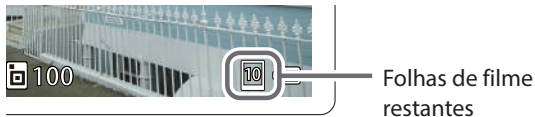

- Para detalhes sobre o manuseamento do filme, veja as instruções do filme instantâneo FUJIFILM instax™ mini.
- O filme é revelado em cerca de 90 segundos (o tempo varia com a temperatura).

## Visualizar informações de disparo

No ecrã de reprodução, prima o botão MENU/OK e seleccione [INFORMAÇÕES DE DISPARO] para que seja exibido no monitor LCD o seguinte ecrã de informações. Para voltar ao ecrã anterior, prima o botão (Retroceder).



## Itens do Menu de Reprodução

Pode alterar várias definições relacionadas com a reprodução básica a partir do menu de reprodução.

### [ZOOM]

Consulte "Fazer zoom nas imagens" (Consulte a pág. 22).

### [INICIAR GRAVAÇÃO]

Grave o som e associe-o aos ficheiros de imagem. No caso de imagens com som já gravado, o som será substituído (Consulte a pág. 18).

#### Nota

Não é possível gravar som nos seguintes dados:

- Imagens tiradas no Layered Photo Mode
- Dados do instax Sound Album™

### [APAGAR ÁUDIO]

Apaga o som das imagens com som já aplicado.

- Esta opção não pode ser seleccionada quando é seleccionada uma fotografia sem som gravado.

### [HISTÓRICO IMPRESSÃO]

- Apresenta até às últimas 50 imagens que foram impressas.
- Seleccione uma imagem e prima o botão (Imprimir) para apresentar um ecrã de confirmação. Prima ou para decidir o número de cópias a imprimir e, em seguida, prima o botão (Imprimir) para iniciar a impressão.
- Pode limpar o histórico de impressão no menu que aparece quando prime . Para mais detalhes, consulte "Imprimir a partir do Histórico de Impressão" (pág. 31).

### [APAGAR]

Pode apagar imagens.

Escolha entre [IMAGEM], [VÁRIAS IMAGENS] ou [TODAS AS IMAGENS].

### [RODAR IMAGEM]

Apresente uma imagem rodada em 90 graus.

### [COPIAR]

Copie imagens da memória interna para o cartão de memória ou do cartão de memória para a memória interna. Para mais detalhes, consulte "[COPIAR]" (pág. 33).

Para uma descrição dos itens seguintes, consulte "Utilizar o Menu de Reprodução" (p. 32).

[INFORMAÇÕES DE DISPARO] / [instax Sound Album] / [TRANSF. AUTOMÁTICA IMAGEM] / [AJUSTES do Bluetooth] / [CONFIG. CÂMARA]

# Sobre a Reprodução

## Vários Tipos de Reprodução

### Gravar som após disparar

- 1 Prima o botão (Reprodução).
- 2 Prima ou para selecionar as imagens.

#### Nota

Não é possível gravar som nos seguintes dados:

- Imagens tiradas no Layered Photo Mode
- Dados do instax Sound Album™

- 3 Prima o botão MENU/OK.
  - O menu de reprodução é exibido.

- 4 Prima ou para selecionar [INICIAR GRAVAÇÃO] e depois prima o botão MENU/OK.
  - Pode também gravar som ao premir o botão (Seletor do Modo Fotográfico) no ecrã de reprodução.
  - Se a imagem já tiver som gravado, será exibida a mensagem “O som atual será substituído”. Para substituir, seleccione [ACEITAR]. Caso contrário, seleccione [RETROCEDER].



- 5 Prima ou para selecionar [INICIAR GRAVAÇÃO] e depois prima o botão MENU/OK.

A gravação inicia-se e um ícone de gravação é apresentado no centro do ecrã.

  - O tempo de gravação máximo é aproximadamente 10 segundos. Após aproximadamente 10 segundos, a gravação termina automaticamente.
  - Se quiser parar a gravação a meio, seleccione [PARAR A GRAVAÇÃO] e prima o botão MENU/OK.

- 6 Prima ou para selecionar [REPRODUZIR] e prima o botão MENU/OK.

A gravação é reproduzida.



- Para colocar o som em pausa durante a reprodução, seleccione [PAUSA] e prima o botão MENU/OK.
- Seleccione [CONFIG. ÁUDIO] e prima o botão MENU/OK durante a reprodução para apresentar o ecrã do botão [VOLUME DE REPRODUÇÃO]. Também pode ajustar o volume premindo ou .

- 7 Prima ou para selecionar [GUARDAR] e prima o botão MENU/OK

### Crie um instax Sound Album™ a partir de imagens capturadas

- 1 Prima o botão (Reprodução).
- 2 Prima ou para selecionar as imagens.
- 3 Prima o botão MENU/OK.
  - O menu de reprodução é exibido.
- 4 Seleccione [instax Sound Album] e prima o botão MENU/OK.

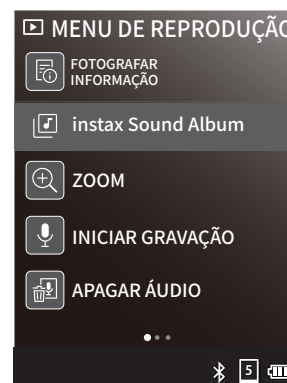

# Sobre a Reprodução

- O ecrã explicativo do instax Sound Album™ é exibido quando [GUIA DE MODO FOTOGRÁFICO] está definido como [ON].

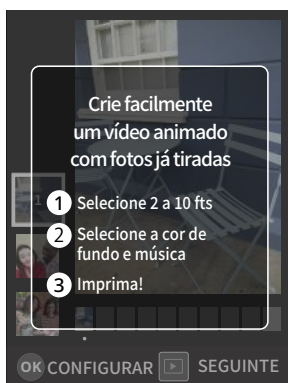

- 5 Prima ◀ ou ▶ para selecionar a imagem e prima o botão MENU/OK.

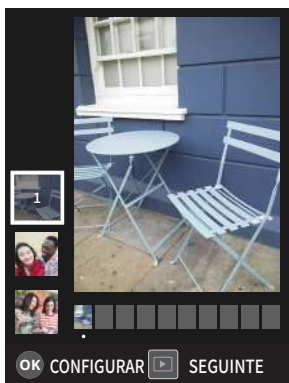

A imagem selecionada será registada.

- 6 Continue a adicionar mais fotografias.

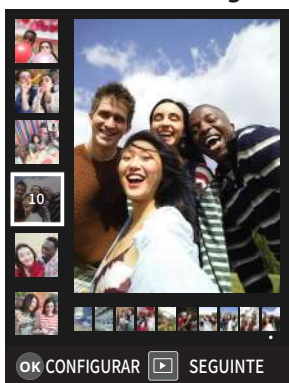

- Pode registar até 10 fotografias.
- Se quiser alterar a fotografia selecionada, prima o botão MENU/OK ou o botão ↶ (Retroceder).
- Tire mais de 2 fotografias e prima o botão ▶ (Reprodução). O ecrã IMAGEM DE FUNDO será exibido.
- Se quiser terminar a captura com menos de 10 fotografias, prima o botão ▶ (Reprodução).

- 7 Depois de terminar a seleção da imagem, prima o botão ▶ (reprodução).

O ecrã IMAGEM DE FUNDO será exibido.

- 8 Prima ◀ ou ▶ para selecionar a cor de fundo e prima o botão MENU/OK.

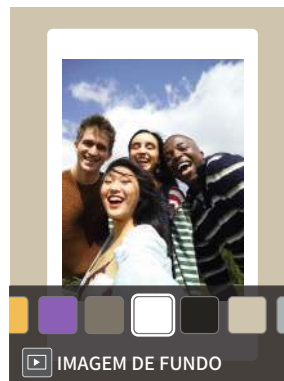

- Pode escolher uma imagem de fundo a partir das imagens selecionadas. Prima o botão ▶ (reprodução) e selecione uma imagem no ecrã de reprodução e prima o botão MENU/OK. Aparecerá um ecrã de confirmação; para confirmar, prima o botão MENU/OK.

- 9 Prima ◀ ou ▶ para selecionar a música de fundo (BGM) e prima o botão MENU/OK.

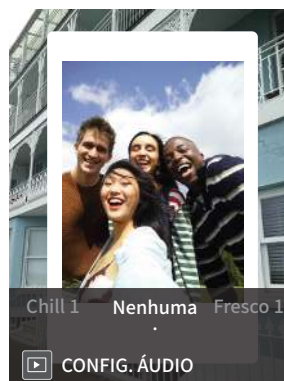

- Escolha entre uma variedade de músicas de fundo.
- Prima o botão ▶ (reprodução) para apresentar o ecrã CONFIG. ÁUDIO. Também pode ajustar o volume premindo ◀ ou ▶.
- A música de fundo definida na câmara pode ser alterada através da aplicação.

# Sobre a Reprodução

- 10** Prima ◀ ou ▶ para seleccionar a estilo de animação e prima o botão MENU/OK.



- Pode escolher entre 3 estilos de animação diferentes.

- 11** Pré-visualize a animação e confirme.



- Prima ◀ ou ▶ para seleccionar [PRE VISUALIZAR] e prima o botão MENU/OK para iniciar a pré-visualização e verificar o conteúdo. Prima o botão ↶ (Retroceder) durante a reprodução para regressar ao ecrã anterior.
- Para imprimir, seleccione [IMPRIMIR] e prima o botão MENU/OK. Para mais detalhes, consulte “[HISTÓRICO IMPRESSÃO]” (pág. 33).
- Prima ◀ ou ▶ para seleccionar [EQUILÍBRIO DE VOLUME] e prima o botão MENU/OK para exibir o ecrã [EQUILÍBRIO DE VOLUME]. Também pode ajustar o volume premindo ◀ ou ▶.

# Dados Capturados

## Onde são guardadas as imagens

Onde as suas imagens são guardadas depende de estar ou não inserido o cartão de memória.

### Quando um cartão de memória não está inserido

Se fotografar sem inserir um cartão de memória, os dados das fotografias serão guardados na memória interna da câmara. Tenha em atenção o número máximo de imagens na memória interna.

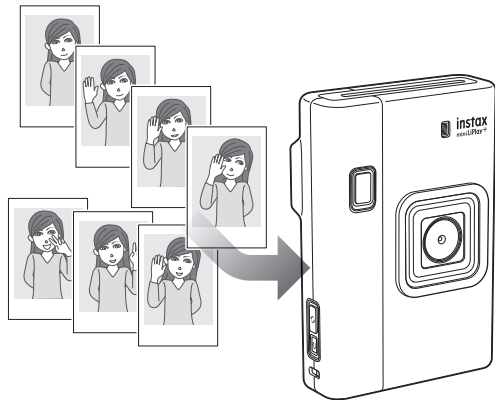

### Quando um cartão de memória está inserido

Quando um cartão de memória está inserido, os dados são guardados no cartão de memória e não são guardados na memória interna da câmara.

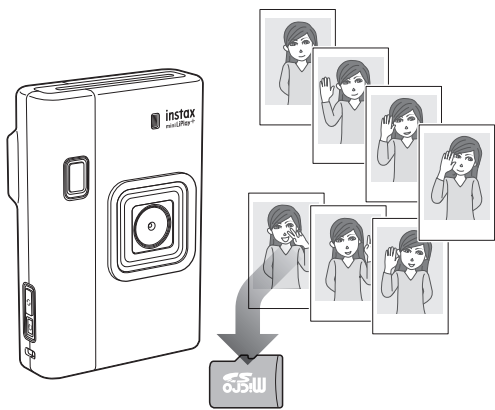

As imagens guardadas na memória interna da câmara ou num cartão micro SD não são eliminadas automaticamente. Quando o cartão estiver cheio, apague-as.

## Número de imagens guardadas

O número de imagens que podem ser guardadas é mostrado abaixo.

### Número de imagens possíveis

	Memória interna	Com um cartão de memória inserido
Imagens	2560 × 1920 pixéis Aproximadamente 45 imagens	2560 × 1920 pixéis Aproximadamente 850 imagens por 1 GB

# Sobre a Impressão

## Impressão

Pode imprimir as imagens utilizando o seguinte procedimento.

- 1 Ligue a alimentação.
- 2 Prima o botão (Reprodução).  
É apresentada a última imagem captada.
- 3 Prima ou para seleccionar a imagem que pretende imprimir.
- 4 Selecione as definições pretendidas, como o enquadramento e o zoom.
- 5 Prima o botão (Imprimir).
- 6 Prima ou para seleccionar [IMPRIMIR] ou [instax Sound Print].

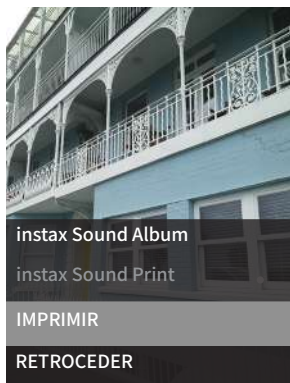

### Nota

- Depois de configurar a imagem, esta será guardada como uma nova imagem.
- [instax Sound Print] não pode ser seleccionado para imagens sem som gravado.
- Para usar o instax Sound Print™ e o instax Sound Album™, é necessário ligar a Aplicação para Smartphone.

- 7 Prima ou para seleccionar o número de impressões e, em seguida, prima o botão (Imprimir).



A impressão é iniciada.

- Não é possível alterar o número de impressões rodando o Seletor de Controlo.
- Para [instax Sound Print], utilize ou o Seletor de Controlo para alterar a posição de impressão do código QR conforme necessário.
- Para cancelar a impressão, selecione [RETROCEDER] ou prima o botão (Retroceder).

- 8 Quando o som do filme a descarregar parar, segure a ponta do filme e remova-o.

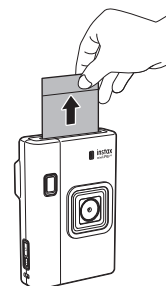

### Nota

Tenha cuidado para não obstruir a ranhura de ejeção do filme com os dedos ou com a correia.

# Sobre a Impressão

## Imprimir a partir do Histórico de Impressão

Pode encontrar imagens impressas anteriormente e manter as definições (como efeitos de imagem) para impressão. Pode imprimir as imagens captadas anteriormente utilizando o seguinte procedimento.

### Nota

O código QR não aparece na impressão.

- 1** No ecrã de reprodução, prima o botão MENU/OK. O menu de reprodução é exibido.
- 2** Prima ou para seleccionar [HISTÓRICO IMPRESSÃO] e prima o botão MENU/OK. Imagens impressas anteriormente são apresentadas.
- 3** Prima ou para seleccionar a imagem que pretende imprimir e prima o botão MENU/OK.



• As definições de imagem e filtro são apresentadas na parte inferior do ecrã.

- 4** Prima o botão (Imprimir).
- 5** Prima ou para seleccionar o número de impressões e, em seguida, prima o botão (Imprimir).



A impressão é iniciada.

- Não é possível alterar o número de impressões rodando o Seletor de Controlo.
- Para cancelar a impressão, selecione [RETROCEDER] ou prima o botão (Retroceder).

- 6** Quando o som do filme a descarregar parar, segure a ponta do filme e remova-o.

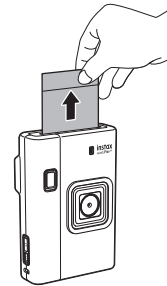

### Nota

Tenha cuidado para não obstruir a ranhura de ejeção do filme com os dedos ou com a correia.

## Remover o cartucho de filme instax™ mini

- 1** Deslize e segure o bloqueio da tampa do compartimento do filme no lugar e, em seguida, abra a tampa do compartimento do filme.

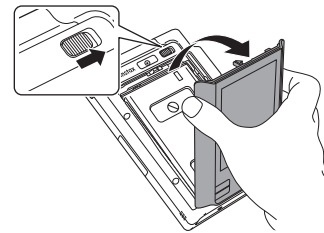

- 2** Segure os orifícios retangulares do cartucho de filme e, em seguida, puxe o cartucho de filme para fora da câmara.

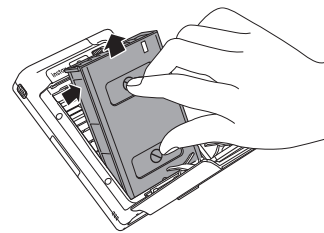

# Menu de Configuração

## Usar o menu de disparo

Pode alterar várias definições relacionadas com o disparo a partir do menu de disparo.

### 1 Prima o botão MENU/OK no ecrã de disparo.

É exibido o menu de disparo.

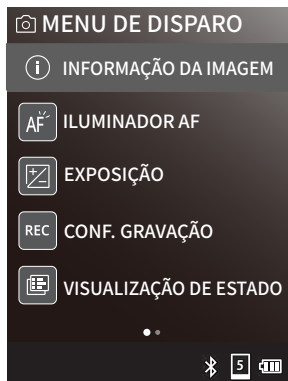

### 2 Prima para selecionar o item a definir e prima o botão MENU/OK.

• Para uma descrição de cada item, consulte “Itens do menu de disparo”.

### 3 Altere as definições.

• Prima  para alterar as definições.

### 4 Prima o botão MENU/OK.

As definições são aplicadas e o visor volta para o ecrã de disparo.

## Itens do menu de disparo

### [INFORMAÇÃO DA IMAGEM]

Apresenta informações sobre as definições de disparo.

### [ILUMINADOR AF]

Se selecionar SIM, o iluminador AF acenderá desde o momento em que premir o disparador até meio até o motivo estar focado, facilitando a focagem em motivos escuros.

- Dependendo da cena, pode ser difícil focar mesmo que o flash seja utilizado.
- Ao fotografar perto do motivo, o efeito do iluminador AF pode não ser suficiente.
- Não utilize o iluminador AF próximo dos olhos humanos.

Não é possível usar o bloqueio AF/AE na câmara frontal.

### [EXPOSIÇÃO]

Ajuste o brilho da imagem. A exposição é utilizada quando o motivo está demasiado claro ou escuro, ou quando o contraste entre o motivo e o fundo (diferença de luminosidade) é elevado.

- O valor de exposição definido é mantido mesmo após transferir os dados da imagem para um computador, etc.

### [CONF. GRAVAÇÃO]

Muda para [Depois da foto] ou [Antes e depois]. Isto não pode ser selecionado nos modos [Modo de Disparo Normal] ou [Layered Photo Mode].

### [VISUALIZAÇÃO DE ESTADO]

Quando [ON] é selecionado, o número de imagens disponíveis, o indicador de filme restante e o indicador de nível de bateria são apresentados no ecrã de disparo.

### [GUIA DE MODO FOTOGRÁFICO]

Quando [ON] é selecionado, é apresentado um ecrã a explicar o modo fotográfico quando altera o modo fotográfico premindo o botão  (Seletor do Modo Fotográfico).

### [AJUSTES do Bluetooth]

Instale a Aplicação para Smartphone no seu Smartphone antes do registo de emparelhamento.

### [REGISTRO DE EMPARELHAMENTO]:

Quando ligar ao seu smartphone via Bluetooth pela primeira vez, será necessário emparelhar os dispositivos. Consulte “Definições de Emparelhamento” (pág. 13):

### [EXCLUIR REG. EMPARELH.]:

Pode apagar informações do seu smartphone registadas para emparelhamento.

### [OWN NAME]:

Mostra o nome do terminal registado da unidade principal.

### CONFIG. CÂMARA

Pode alterar as seguintes definições para a câmara:

[CONFIG. QR CODE] / [LUZ DE IMPRESSÃO] / [MODO QUALID. IMPR] / [DATA/HORA] / [CARIMBO DATA] / [言語/LANG.] / [CONFIG. ÁUDIO] / [VOLUME DE REPRODUÇÃO] / [DESLIGAR AUT.] / [REINICIAR] / [FORMATAR] / [ATUALIZAR FIRMWARE]

Para uma descrição dos itens seguintes, consulte “Utilizar as Definições da Câmara” (p. 33).

## Utilizar o Menu de Reprodução

Pode alterar várias definições relacionadas com a reprodução a partir do menu de reprodução.

### 1 Prima o botão MENU/OK no ecrã de reprodução.

O menu de reprodução é exibido.

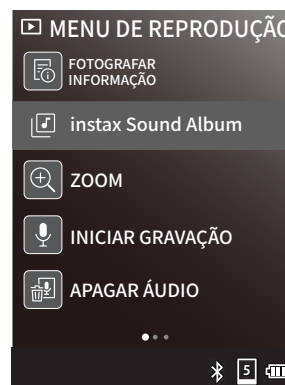

### 2 Prima para selecionar o item a definir e prima o botão MENU/OK.

• Para uma descrição de cada item, consulte “Itens do Menu de Reprodução”.

### 3 Altere as definições.

• Prima  para alterar as definições.

# Menu de Configuração

## 4 Prima o botão MENU/OK.

As definições são aplicadas e o ecrã volta para o ecrã anterior.

### ■ Itens do Menu de Reprodução

#### [INFORMAÇÕES DE DISPARO]

Apresenta informações sobre as definições de disparo.

#### [instax Sound Album]

Pode criar um instax Sound Album™ a partir das suas imagens capturadas. Consulte “Crie um instax Sound Album™ a partir de imagens capturadas” (pág. 26):

#### [ZOOM]

Consulte “Fazer zoom nas imagens” (p. 22).

#### [INICIAR GRAVAÇÃO]

Grave o som e associe-o aos ficheiros de imagem. No caso de imagens com som já gravado, o som será substituído (Consulte a pág. 26).

#### Nota

Não é possível gravar som nos seguintes dados:

- Imagens tiradas no Layered Photo Mode
- Dados do instax Sound Album™

#### [APAGAR ÁUDIO]

Apaga o som das imagens com som já aplicado.

- Esta opção não pode ser selecionada quando é selecionada uma fotografia sem som gravado.

#### [HISTÓRICO IMPRESSÃO]

- Apresenta até às últimas 50 imagens que foram impressas.
- Selecione uma imagem e prima o botão (Imprimir) para apresentar um ecrã de confirmação. Prima ou para selecionar o número de impressões e, em seguida, prima o botão (Imprimir).
- Pode limpar o histórico de impressão no menu que aparece quando prime . Siga o procedimento abaixo.
  1. Selecione [APAGAR] no menu de reprodução.
  2. Prima ou para selecionar [IMAGEM], [VÁRIAS IMAGENS] ou [TODAS AS IMAGENS] e prima o botão MENU/OK.
    - Se selecionar [TODAS AS IMAGENS], é exibido um ecrã de confirmação. Selecione [APAGAR] e prima o botão MENU/OK para apagar as imagens.
    - Se selecionou [IMAGEM] ou [VÁRIAS IMAGENS], prossiga para o passo 3.
  3. Prima para selecionar a imagem que pretende apagar e prima o botão MENU/OK.
  4. Depois de selecionar todas as imagens que pretende apagar, prima o botão (Imprimir).  
As imagens selecionadas serão apagadas.

#### [TRANSFERÊNCIA DE IMAGEM]

Transfere imagens impressas para a aplicação.

#### [TRANSF. AUTOMÁTICA IMAGEM]

Quando seleciona [ON], as imagens impressas são transferidas automaticamente para a aplicação. Como o instax Sound Print™ e o instax Sound Album™ exigem o carregamento de dados para o servidor, os dados serão transferidos mesmo que esteja definido como [OFF].

#### [APAGAR]

Pode apagar imagens.

Escolha entre [IMAGEM], [VÁRIAS IMAGENS] ou [TODAS AS IMAGENS].

#### [RODAR IMAGEM]

Apresente uma imagem rodada em 90 graus.

#### [COPIAR]

Copie imagens da memória interna para o cartão de memória ou do cartão de memória para a memória interna.

Siga o procedimento abaixo.

1. Selecione [COPIAR] no menu de reprodução e prima o botão MENU/OK.
2. Prima ou para selecionar o destino da cópia e prima o botão MENU/OK.
3. Selecione [IMAGEM], [VÁRIAS IMAGENS] ou [TODAS AS IMAGENS] e prima o botão MENU/OK.  
Se selecionou [VÁRIAS IMAGENS], prima ou para selecionar a imagem a copiar.
4. Selecione o destino da cópia e prima o botão MENU/OK.

A cópia irá começar.

#### [AJUSTES do Bluetooth]

Pode configurar o Bluetooth. Para detalhes, consulte “[AJUSTES do Bluetooth]” (pág. 32).

#### CONFIG. CÂMARA

Pode alterar as seguintes definições para a câmara:

[CONFIG. QR CODE] / [LUZ DE IMPRESSÃO] / [MODO QUALID. IMPR] / [DATA/HORA] / [CARIMBO DATA] / [言語/LANG.] / [CONFIG. ÁUDIO] / [VOLUME DE REPRODUÇÃO] / [DESLIGAR AUT.] / [REINICIAR] / [FORMATAR] / [ATUALIZAR FIRMWARE]

Para uma descrição dos itens seguintes, consulte “Utilizar as Definições da Câmara” (p. 33).

### Utilizar as Definições da Câmara

Siga o procedimento abaixo para alterar as definições no menu de configuração.

- 1 No ecrã de disparo ou no ecrã de reprodução, prima o botão MENU/OK.
- 2 Prima ou para selecionar [CONFIG. CÂMARA] e prima o botão MENU/OK.
- 3 Prima ou para selecionar o item a definir e prima o botão MENU/OK.
  - Para uma descrição de cada item, consulte “Itens do Menu de Definições da Câmara”.
- 4 Altere as definições.
  - Prima para alterar as definições.
- 5 Prima o botão MENU/OK.  
As definições são aplicadas e o ecrã volta para o ecrã anterior.

# Menu de Configuração

## ■ Itens do Menu de Definições da Câmara

### [CONFIG. QR CODE]

Altere a posição de impressão e a cor de impressão do código QR impresso em instax Sound Print™ ou instax Sound Album™.

#### Nota

Para usar o instax Sound Print™ e o instax Sound Album™, é necessário ligar a Aplicação para Smartphone.

### [POSIÇÃO PADRÃO DO CÓDIGO QR]:

Altere a posição padrão do código QR.

### [COR DO CÓDIGO QR]:

Altere a cor de impressão do código QR.

### [VISUALIZAÇÃO DO LOGO NO CÓDIGO QR]:

Altere se o logótipo do código QR deve ser apresentado ou ocultado.

### [LUZ DE IMPRESSÃO]

Pode alterar a luminosidade da impressão.

Escolha entre [x1,0 (padrão)], [x1,5 (semibrilhante)] ou [x2,0 (brilhante)].

### [MODO QUALID. IMPR]

Pode alterar a qualidade de impressão.

Escolha entre [Modo instax-Natural™] ou [Modo instax-Rich™].

### [DATA/HORA]

Defina a data e a hora.

### [CARIMBO DATA]

Imprime a data nas suas imagens. Selecione [OFF] se não quiser que a data seja impressa nas imagens.

### [言語/LANG.]

Defina o idioma a ser apresentado no monitor LCD.

### [CONFIG. ÁUDIO]

Defina o volume do som de funcionamento, o volume do obturador e o som de arranque.

Selecione [OFF] se pretender desativar o som.

### [VOLUME DE REPRODUÇÃO]

Defina o volume de reprodução dos sons gravados e vídeos criados com instax Sound Album™.

### [DESLIGAR AUT.]

Define o tempo até que a câmara se desligue automaticamente quando não está a ser utilizada.

### [REINICIAR]

Repõe as definições para as predefinições.

A data e a hora definidas em DATA/HORA não são repostas.

### [FORMATAR]

Formate a memória interna da câmara ou um cartão de memória inserido na ranhura para cartões. Todas as imagens armazenadas serão apagadas.

### [ATUALIZAR FIRMWARE]

Atualiza o firmware. Há dois métodos para atualizar o firmware.

#### Nota

É necessário um cartão de memória para atualizar o firmware. Prepare um cartão de memória antecipadamente.

## Atualize o firmware

### ● Utilizando a aplicação para smartphone "instax mini LiPlay™"

1. Insira o cartão de memória na ranhura para cartões da câmara
2. Inicie a aplicação para smartphone "instax mini LiPlay™"
3. Toque em [☰] no canto superior direito do ecrã
4. Toque em [Configurações da câmara]
5. Toque em [Conferir atualizações de versão do dispositivo]
6. Siga as instruções apresentadas no ecrã

### ● Usar a câmara

1. Transfira o firmware mais recente (FPUPDATE.DAT) do site da FUJIFILM com um computador ou outro dispositivo e copie-o para o diretório raiz do cartão de memória
2. Insira o cartão de memória com o firmware copiado na ranhura para cartões da câmara
3. No menu de disparo ou no menu de reprodução, selecione [CONFIG. CÂMARA] e, em seguida, [ATUALIZAR FIRMWARE]
4. Siga as instruções apresentadas no ecrã

# Vista geral da aplicação

## Funções interligadas da aplicação para smartphone

As seguintes funções estão disponíveis quando conecta com a aplicação para smartphone "instax mini LiPlay™".



## Galeria

Pode ver imagens e vídeos de animação na aplicação depois de imprimir as imagens ou as miniaturas a partir da câmara. Também pode transferir os dados para o seu smartphone e reimprimir usando a câmara.

### Nota

Se eliminar uma imagem com som utilizando a aplicação para smartphone, o som deixará de poder ser reproduzido, mesmo que o código QR seja lido.

## Impressão direta

Transfira uma fotografia do seu smartphone para a câmara e imprima-a com a função de impressão instax™. Antes de enviar a fotografia, pode usar a aplicação de smartphone para mover, rodar, ampliar ou recortar a fotografia.

## Disparo remoto

Tire fotografias com a câmara usando o seu smartphone como um disparador remoto.

## Instax Sound Print™

Pode gravar áudio em imagens guardadas no seu smartphone. Os dados de áudio são convertidos num código QR e impressos a partir da câmara. Ao digitalizar o código QR impresso na impressão com o seu smartphone, pode reproduzir e transferir o clip de áudio.

### Nota

O áudio acessível através do código QR estará disponível apenas durante 2 anos.

## Instax Sound Album™

Pode criar vídeos animados selecionando várias imagens do seu smartphone, escolhendo cores de fundo e música de fundo (BGM). Selecione uma imagem para imprimir, transforme-a num código QR e imprima-a diretamente da sua câmara. Pode reproduzir e descarregar o vídeo ao dar scan ao código QR impresso na fotografia com o seu smartphone.

### Nota

O vídeo acessível através do código QR estará disponível apenas durante 2 anos.

## Instalar a aplicação para smartphone

Por favor instale a aplicação instax mini LiPlay™ no seu smartphone antes de proceder ao registo do emparelhamento.

- Se estiver a utilizar um smartphone com sistema operativo Android, pesquise a aplicação instax mini LiPlay™ na Google Play Store e instale-a.

\*Requisitos para smartphones com sistema operativo Android: Versão de Android 10.0 ou superior com a Google Play Store instalada

- Se estiver a utilizar um smartphone com sistema operativo iOS, pesquise a aplicação instax mini LiPlay™ na App Store e instale-a.

\*Requisitos para smartphones com sistema operativo iOS: versão do iOS. 16.0 ou superior

Dependendo do modelo do seu smartphone, poderá não conseguir usar a instax mini LiPlay™, mesmo que a tenha instalado e o seu smartphone cumpra os requisitos acima indicados.

Visite o site de download da aplicação instax mini LiPlay™ para obter as informações mais recentes sobre os requisitos do sistema.

- Digitalizar para transferir a aplicação de smartphone instax mini LiPlay™



iOS



Sistema operativo Android

O texto QR code em si é uma marca comercial registada e marca-palavra da Denso Wave Incorporated.

# Resolução de problemas

## Resolução de problemas

Verifique os seguintes itens antes de considerar um problema como avaria. Se o problema persistir mesmo após a tomada de medidas, contacte o nosso centro de assistência para reparação ou visite o site abaixo.

Site da FUJIFILM: <https://global.fujifilm.com/>

Se ocorrer o seguinte problema...

Problema	Possíveis causas e soluções
Não consigo ligar a câmara.	A bateria pode estar gasta. Carregue a câmara.
A bateria descarrega-se rapidamente.	Se usar a câmara num ambiente muito frio, a bateria gasta-se rapidamente. Mantenha a câmara quente antes de fotografar.
A câmara desliga-se durante a utilização.	O nível da bateria pode estar baixo. Carregue a câmara.
O carregamento não inicia.	<ul style="list-style-type: none"><li>• Certifique-se de que a ficha do adaptador de alimentação USB está corretamente ligada à tomada elétrica.</li><li>• Desligue a câmara quando a carregar. Se a alimentação da câmara estiver ligada, esta não carregará.</li></ul>
Demora muito tempo a carregar.	A baixas temperaturas, o carregamento pode demorar mais tempo.
A luz do temporizador pisca durante o carregamento.	Carregue a bateria num intervalo de temperatura de +5 °C a +40 °C. Se não conseguir carregar a bateria neste intervalo de temperatura, contacte o nosso centro de suporte.
Não consigo tirar uma fotografia quando pressiono o botão de disparo.	<ul style="list-style-type: none"><li>• Certifique-se de que a alimentação está ligada.</li><li>• Se o nível da bateria estiver baixo, carregue a câmara.</li><li>• Se a memória interna ou o cartão de memória estiverem cheios, insira um novo cartão de memória ou elimine imagens desnecessárias.</li><li>• Utilize um cartão de memória formatado com a câmara.</li><li>• Se a superfície de contacto do cartão de memória (parte dourada) estiver suja, limpe-a com um pano macio e seco.</li><li>• O cartão de memória pode partir-se. Insira um novo cartão de memória.</li></ul>
Não consigo focar a câmara.	Utilize o bloqueio AF/AE para fotografar motivos difíceis de focar.
O flash não dispara.	Verifique se a definição de flash suprimido não está selecionada. Selecione uma definição diferente da definição de flash suprimido.

Problema	Possíveis causas e soluções
Embora o flash dispare, a imagem está escura.	<ul style="list-style-type: none"><li>• Verifique se não está demasiado longe do motivo. Fotografe dentro do alcance do flash. Aproximadamente 50 cm a 1,5 m.</li><li>• Segure a câmara corretamente para que não obstrua o flash com os dedos.</li></ul>
A imagem está desfocada.	<ul style="list-style-type: none"><li>• Se a objetiva tiver sujidade, como digitais, limpe a objetiva.</li><li>• Certifique-se de que a imagem AF está verde antes de tirar uma fotografia.</li></ul>
A câmara não funciona corretamente.	<ul style="list-style-type: none"><li>• Pode haver uma avaria temporária. Prima o botão de reinicialização. Se continuar a não funcionar adequadamente, contacte o nosso centro de assistência técnica para reparação.</li><li>• A bateria pode estar gasta. Carregue a câmara.</li></ul>
O cartucho de filme não carrega ou não carrega suavemente.	<ul style="list-style-type: none"><li>• Use filme instantâneo FUJIFILM instax™ mini (não podem ser usados outros filmes).</li><li>• Alinhe a marca amarela no cartucho de filme com a marca de alinhamento amarelo no corpo da câmara para carregar o filme.</li></ul>
O filme ficou preso dentro da câmara e não está a sair.	<ul style="list-style-type: none"><li>• O filme pode estar desalinhado devido a choques, como vibração ou queda. Carregue um novo cartucho de filme.</li><li>• Se o filme estiver encravado, desligue a câmara e volte a ligá-la. Se o problema persistir, remova o filme encravado e coloque um novo cartucho de filme.</li></ul>
Algumas ou todas as impressões finalizadas são brancas.	A tampa do compartimento do filme poderá ter sido aberta prematuramente. É aconselhável não abrir a tampa do compartimento do filme até que todo o filme tenha sido utilizado; caso contrário, o resto do filme é exposto à luz e fica branco. O filme já não pode ser usado.
A impressão é irregular.	<ul style="list-style-type: none"><li>• Não agite, curve, dobre ou segure a impressão imediatamente após esta ser impressa.</li><li>• Não obstrua a ranhura de ejeção de filme.</li></ul>

# Especificações

## Especificações

### ■ Função da câmara

Sensor de imagem	Filtro de cor primária CMOS do tipo 1/5	
Número de píxeis gravados	2560 × 1920 píxeis	
Suporte de armazenamento	Memória interna, cartão de memória micro SD/micro SDHC (vendido separadamente)	
Capacidade de armazenamento	Aproximadamente 45 imagens usando a memória interna, aproximadamente 850 imagens por 1 GB usando um cartão de memória micro SD/micro SDHC	
Método de gravação	Compatível com DCF, versão Exif 2,3	
Câmara Principal	Distância de focagem	f = 28 mm (equivalente a película de 35 mm)
	Abertura	F2.0
	Focagem automática	AF simples (com luz auxiliar de AF)
	Distância de disparo	10 cm a ∞
	Flash	Flash Automático/Flash Permanente/Flash Suprimido Alcance de disparo com flash: Aproximadamente 50 cm a 1,5 m
Câmara frontal	Distância de focagem	f = 23 mm (equivalente a película de 35 mm)
	Abertura	F2.2
	Focagem automática	Sem autofocus (foco fixo)
	Distância de disparo	41 cm a ∞
	Flash	Sem flash
Velocidade do obturador	1/4 de segundo até 1/8.000 de segundo (comutação automática)	
Sensibilidade de disparo	ISO100 a 1600 (comutação automática)	
Controlo de exposição	Programa AE	
Exposição	-2,0 EV a +2,0 EV (passo 1/3 EV)	
Método de medição	TTL 256 com medição dividida, medição múltipla	
Equilíbrio de brancos	Auto	
Temporizador	Aproximadamente 2 segundos/ aproximadamente 10 segundos	
Efeitos de imagem	Filtros, imagens (todas as imagens são substituíveis através da aplicação)	
Gravação de som	É possível gravar som ao fotografar ou ao reproduzir uma imagem individual. É possível substituir.	

### ■ Função de impressão

Número de filmes	10 filmes/pacote
Tamanho do filme	86 mm × 54 mm
Tamanho do ecrã	62 mm × 46 mm
Contagem de píxeis de impressão	800 × 600 pontos
Resolução de impressão	12,5 pontos/mm (318 dpi, 80 µm de distância entre pontos)
Gradação de impressão	Gradação RGB de 256 cores
Interface	Bluetooth Ver. 5.1
Formato de imagem imprimível	Imagens JPEG tiradas com esta unidade Imagens JPEG, PNG, HEIF armazenadas no smartphone.
Tempo de saída da impressão	Aproximadamente 13 segundos
Função de impressão	Pode imprimir as imagens da memória interna e as imagens do cartão de memória
Reimpressão	É possível reimprimir imagens armazenadas no histórico de impressão (até 50)

### ■ Outros

Funções interligadas da aplicação para smartphone	Função de impressão de imagens do smartphone, função de disparo remoto, função de transferência de dados de imagens impressas, função de atualização de firmware, função de impressão e upload para servidor de imagens com som e vídeo animado, função de transferência de imagens, função de transferência de música de fundo, função de alteração da qualidade de impressão
Monitor LCD	Monitor LCD TFT a cores de 3,0 polegadas Contagem de pixels: Aproximadamente 920.000 pontos
Interface externa	Porta USB Type-C (apenas para carregamento)
Fonte de alimentação	Bateria de iões de lítio (tipo interno)
Consumo de energia	Desligar: Aproximadamente 0,0 W (0,1 mW)
Função de desligar automaticamente	5 minutos/2 minutos/desligada * Desativar a função de desligar automaticamente aumentará o consumo de energia do produto.
Função de carregamento	Bateria incorporada
Número possível de imagens impressas	Aproximadamente 100 (a partir da carga completa) O número de impressões depende das condições de utilização.
Tempo de carregamento	Aproximadamente 2-3 horas O tempo de carregamento depende da temperatura.
Dimensões da unidade principal (excluindo partes salientes)	83,3 mm × 123,5 mm × 38 mm (incluindo as partes da lente)
Peso da unidade principal	Aproximadamente 265 g (excluindo o cartucho de filme, cartão micro SD e a alça de mão)
Ambiente de funcionamento	Temperatura: +5 °C a +40 °C Humidade: 20% a 80% (sem condensação)
Filme usado	Filme instantâneo FUJIFILM instax™ mini (vendido separadamente)

\*As especificações acima estão sujeitas a alterações para melhoria de desempenho.

# AVISO DE SEGURANÇA IMPORTANTE

## AVISO DE SEGURANÇA IMPORTANTE

Este produto foi concebido com segurança em mente e também para fornecer um serviço seguro quando manuseado de forma correta de acordo com o manual de utilização e as instruções fornecidas. É importante que tanto o produto como o filme instax™ mini sejam manipulados corretamente e usados apenas para imprimir fotografias como indicado no manual de utilização e nas instruções do filme instax™ mini. Para sua tranquilidade e segurança, siga o que está escrito no manual de utilização. É também uma boa ideia manter o manual de utilização num local seguro e fácil de encontrar onde o possa consultar, se necessário.

### AVISO

Este símbolo indica perigo, que pode resultar em ferimentos ou morte. Siga estas instruções.









 Se um dos seguintes casos ocorrer, desligue imediatamente o cabo USB Tipo-C fornecido, desligue a câmara e evite qualquer outra utilização da câmara.

- A câmara fica quente, emite fumo, tem um odor a queimado ou apresenta qualquer outro aspeto anómalo.
- A câmara caiu na água ou objetos estranhos, como água ou metal, entraram para dentro da câmara.

 Dado que a bateria está incorporada no interior da câmara, não a exponha ao calor, não a deite para um fogo aberto, não tente deixá-la cair, nem a submeta a impactos. Se o fizer, a câmara poderá explodir.

### CUIDADO

Isto indica um assunto que pode levar a ferimentos ou lesões físicas se ignorado ou manuseado incorretamente.

-  Nunca tente desmontar este produto. Pode ferir-se.
-  Se ocorrer algum problema com a sua câmara, não a tente reparar. Pode ferir-se.
-  Se este produto cair ou for danificado de tal forma que o interior fique visível, não lhe toque. Contacte o seu revendedor FUJIFILM.
-  Não toque em nenhuma peça ou peças protuberantes dentro da tampa do compartimento do filme. Pode ferir-se.
-  Nunca molhe este produto nem o manuseie com as mãos molhadas. Fazê-lo pode resultar em choque elétrico.
-  Desligue imediatamente o cabo USB Type-C fornecido assim que a bateria estiver totalmente carregada.
-  Mantenha fora do alcance de crianças pequenas. Este produto pode provocar ferimentos nas mãos de uma criança.
-  Não cubra nem embrulhe a câmara ou o adaptador CA com um pano ou cobertor. Isto pode causar aquecimento e distorcer a caixa ou causar um incêndio.

CE

A marca "CE" certifica que este produto cumpre os requisitos da UE (União Europeia) relativamente à segurança, saúde pública, ambiente e proteção ao consumidor. ("CE" é a abreviatura de Conformité Européenne.)

Pela presente, a FUJIFILM declara que o tipo de equipamento de rádio F1044 está em conformidade com a Diretiva 2014/53/UE.

Para mais informações, acesse o site abaixo:

[https://instax.com/support/declaration/#hybrid\\_cameras](https://instax.com/support/declaration/#hybrid_cameras)

## Cuidados simples com a câmara

### ■ Cuidados com a câmara

1. **Não abra a porta do filme até que tenha usado todo o filme; caso contrário, o resto do filme é exposto e fica branco. O filme já não pode ser usado.**
2. A sua câmara é um objeto frágil. Não exponha à água, areia ou materiais abrasivos nem deixe cair.
3. Não use uma correia feita para telemóveis ou outros produtos eletrónicos semelhantes. Estas correias são normalmente demasiado fracas para segurar a câmara de forma segura. Por questões de segurança, utilize apenas correias concebidas para a sua câmara e utilize-as especificamente conforme o seu objetivo e as instruções fornecidas.
4. Não utilize solventes, como diluente ou álcool, para remover a sujidade.
5. Não deixe a sua câmara sob luz solar direta ou em locais quentes, como num carro. Não a deixe em locais húmidos durante períodos prolongados.
6. Os gases repelentes de traças, como o naftaleno, podem afetar a sua câmara e as impressões. Tenha o cuidado de manter a sua câmara e impressões num local seguro e seco.
7. Note que o intervalo de temperatura dentro do qual a sua câmara pode ser usada é de +5 °C a +40 °C.
8. Tome muito cuidado para garantir que os materiais impressos não violam direitos autorais, direitos de imagem, privacidade ou outros direitos pessoais e não ofendem a moral pública. Ações que violem os direitos de outros, sejam contrárias à moral pública ou constituam um incómodo podem ser puníveis por lei ou de outra forma tornando-se legalmente processáveis.
9. Esta câmara é para uso doméstico geral. Não é adequada para fotografia comercial e outras aplicações onde é utilizado um grande número de impressões.

### ■ Manuseamento do monitor LCD

Como o monitor LCD pode ser facilmente arranhado ou danificado por objetos afiados ou sólidos, recomendamos que instale uma película de proteção (comercialmente disponível) no monitor.

### ■ Carregar a bateria

**A bateria não está carregada na altura do envio. Carregue a bateria completamente antes da utilização.**

Carregue a bateria utilizando o cabo USB Type-C fornecido. Os tempos de carregamento aumentam em temperaturas ambiente inferiores a +10 °C ou superiores a +35 °C. Não tente carregar a bateria a temperaturas acima de +40 °C ou a temperaturas abaixo de +5 °C, pois a bateria não carrega.

### ■ Vida útil da bateria

A temperaturas normais, a bateria pode ser recarregada cerca de 300 vezes. Um decréscimo considerável do tempo que a bateria mantém uma carga indica que esta atingiu o fim da sua vida útil.

### ■ Cuidado: Quando a bateria está em uso

A bateria e o corpo da câmara podem ficar quentes ao tato após uso prolongado. Isto é normal.

### ■ As marcas de certificação obtidas pela câmara estão localizadas dentro do compartimento do filme.

# AVISO DE SEGURANÇA IMPORTANTE

## ■ Cuidado: Ao imprimir fotografias



## ■ Cuidados com filme e impressão instax™ mini

Consulte o filme instantâneo FUJIFILM instax™ mini para instruções de utilização do filme. Siga todas as instruções para uma utilização segura e adequada.

1. Mantenha o filme num local fresco. Não deixe o filme num local onde a temperatura seja extremamente elevada (por exemplo, dentro de um carro fechado) durante muitas horas.
2. Não perfure, rasgue ou corte o filme instax™ mini. Se o filme ficar danificado, não o utilize.
3. Quando carregar um cartucho de filme, utilize o filme assim que possível.
4. Se o filme tiver sido guardado num local onde a temperatura seja extremamente alta ou baixa, deixe-o voltar à temperatura ambiente antes de começar a imprimir fotografias.
5. Certifique-se de que usa o filme antes de expirar a validade ou da data "Usar antes de".
6. Evite deixar inspecionar no raio-X da bagagem no aeroporto ou outra iluminação de raio-X forte. O efeito do embaciamento, etc., pode aparecer num filme não utilizado. Recomendamos que leve a câmara e/ou o filme para o avião na bagagem de mão. (Consulte cada aeroporto para obter mais informações.)
7. Evite luz forte e mantenha as impressões reveladas num local fresco e seco.
8. Não perfure nem corte este filme, pois contém uma pequena quantidade de pasta cáustica (altamente alcalina). Nunca deixe crianças ou animais colocarem o filme na boca. Preste também atenção para que a pasta não entre em contacto com a pele e com a roupa.
9. No caso de a pasta no interior do filme entrar em contacto com a pele ou a roupa, lave imediatamente com muita água. Se a pasta entrar em contacto com os olhos ou a boca, lave imediatamente a área com muita água e contacte um médico. Observe que a substância alcalina no interior do filme permanece ativa durante cerca de 10 minutos após a impressão da fotografia.
10. Não guarde fotografias num saco selado, pois pode causar descoloração.
11. Não toque na imagem durante o tempo de revelação.

## ■ Cuidados ao manusear o filme e as impressões de fotografias

Para mais detalhes, consulte as instruções e avisos no filme instantâneo FUJIFILM instax™ mini.



## Dispositivos Bluetooth®: Precauções

**IMPORTANTE:** Leia os seguintes avisos antes de utilizar o transmissor Bluetooth integrado do produto.

### ■ Use apenas como parte de uma rede Bluetooth.

A FUJIFILM não se responsabiliza por danos resultantes de uso não autorizado. Não utilize em aplicações que exijam um elevado grau de fiabilidade, por exemplo, em dispositivos médicos ou outros sistemas que possam afetar direta ou indiretamente a vida humana. Ao utilizar o dispositivo num computador e em outros sistemas que exijam um maior grau de fiabilidade que as redes Bluetooth, certifique-se de que toma todas as precauções necessárias para garantir a segurança e evitar uma avaria.

### ■ Use apenas no país em que o dispositivo foi adquirido.

Este dispositivo está em conformidade com os regulamentos referentes aos dispositivos Bluetooth no país em que foi adquirido. Observe todos os regulamentos da localização ao utilizar o dispositivo. A FUJIFILM não se responsabiliza por problemas decorrentes do uso em outras jurisdições.

### ■ Dados sem fios (imagens) podem ser interceptados por terceiros.

A segurança dos dados transmitidos através de redes sem fios não é garantida.

### ■ Não utilize o dispositivo em locais sujeitos a campos magnéticos, eletricidade estática ou interferência de rádio.

Não utilize o transmissor perto de fornos micro-ondas ou noutros locais sujeitos a campos magnéticos, eletricidade estática ou interferência de rádio que possam impedir a receção de sinais sem fios. Pode ocorrer interferência mútua quando o transmissor é utilizado nas proximidades de outros dispositivos sem fios que funcionem na banda de 2,4 GHz.

### ■ O transmissor Bluetooth opera na faixa 2,4 GHz. A potência máxima de radiofrequência é de 5,65 mW.

### ■ Este dispositivo opera na mesma frequência que dispositivos comerciais, educacionais e médicos e transmissores sem fios.

Também opera na mesma frequência que transmissores licenciados e transmissores de baixa tensão especiais não licenciados usados em sistemas de monitorização por identificação de radiofrequência para linhas de montagem e em outras aplicações semelhantes.

### ■ Para evitar interferência com os dispositivos acima, observe as seguintes precauções.

Confirme que o transmissor de identificação de radiofrequência não está a funcionar antes de usar este dispositivo. Se notar que este dispositivo causa interferência em sistemas de monitorização por identificação de radiofrequência de baixa tensão, contacte um representante da FUJIFILM.

### ■ O seguinte pode ser punível por lei:

- Desmontagem ou modificação deste dispositivo.
- Remoção das etiquetas de certificação do dispositivo.

### ■ Informação de marca comercial

A marca-palavra e os logótipos Bluetooth® são marcas comerciais registadas e propriedade da Bluetooth SIG, Inc., e qualquer utilização de tais marcas pela FUJIFILM é feita sob licença.

## Notas sobre o descarte da câmara

É utilizada para esta câmara uma bateria de íões de lítio no interior da câmara.

Ao descartar a câmara, siga as normas locais e diretrizes de manuseamento de resíduos para a descartar adequadamente. Para consulta, por favor faça scan ao código QR e consulte as Informações de Contacto.



Se o seu país ou região não estiver incluído na lista, contacte o seu distribuidor local.



Descarte de equipamentos elétricos e eletrónicos em residências privadas  
Descarte de equipamento elétrico e eletrónico usado  
(Aplicável na União Europeia e noutros países europeus com sistemas de recolha seletiva de resíduos)

Este símbolo no produto ou no manual e na garantia, e/ou na embalagem indica que este produto não poderá ser tratado como lixo doméstico. Em vez disso, deve ser depositado num centro de recolha aplicável para a reciclagem de equipamento elétrico e eletrónico.

Ao garantir o descarte adequado deste produto, estará a ajudar a evitar potenciais consequências negativas para o ambiente e para a saúde pública, que poderiam derivar de um manuseamento de desperdícios inadequado deste produto.

A reciclagem de materiais ajuda a conservar recursos naturais. Para obter informações mais detalhadas sobre a reciclagem deste produto, contacte as autoridades locais, o serviço de descarte de resíduos domésticos ou a loja onde adquiriu o produto.

Nos países fora da UE: Se pretender descartar este produto, contacte as autoridades locais e pergunte sobre a forma correta de descarte.



Este símbolo nas baterias ou nos acumuladores indica que essas baterias não devem ser tratadas como lixo doméstico.

Para clientes na Turquia:

O EEE está em conformidade com a diretiva.

## Remover a bateria

Descarte a bateria de acordo com as instruções do centro de reciclagem e do governo local.

- 1 Abra a porta do filme e retire o cartucho de filme da câmara.
- 2 Retire a tampa da bateria e puxe a bateria para fora.

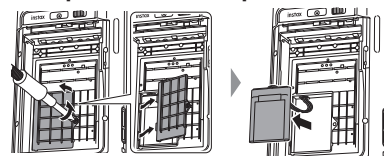

- 3 Desligue cuidadosamente a cablagem da câmara.

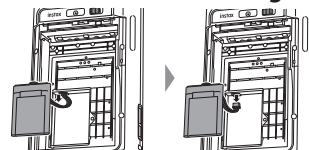

## Instalar a bateria

- 1 Conforme ilustrado abaixo, insira o conector na orientação correta.

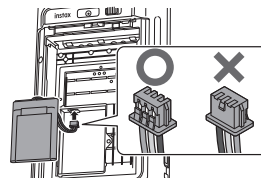

- 2 Insira a bateria de substituição na câmara, coloque a tampa da bateria e fixe-a com a chave de fendas.

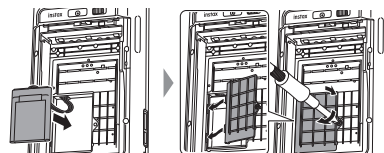

Para obter informações sobre como adquirir baterias de substituição, entre em contacto com o centro de assistência técnica listado na folha separada.

A bateria é um artigo dedicado para a instax mini LiPlay+™.

**Informações para rastreabilidade na Europa**

**Fabricante: FUJIFILM Corporation**

7-3, Akasaka 9-Chome, Minato-ku, Tóquio  
Japão

**Representante autorizado na Europa:**

**FUJIFILM Europe GmbH**

Balcke-Duerr-Allee 6, 40882 Ratingen  
Alemanha

**Importador para a UE: FUJIFILM Europe B.V.**

Oudenstaart 1, 5047 TK Tilburg  
Países Baixos  
product.safety.eu@fujifilm.com

**Importador para o Reino Unido: FUJIFILM UK Ltd**

Fujifilm House, Whitbread Way,  
Bedford, Bedfordshire, MK42 0ZE  
Reino Unido

**Licenças Independent JPEG Group (IJG)**

Este software é baseado em parte no trabalho do Independent JPEG Group.

*FUJIFILM, instax, instax mini LiPlay, instax Sound Print e instax Sound Album* são marcas registadas ou marcas comerciais da FUJIFILM Corporation e das suas afiliadas.

© 2025 FUJIFILM Corporation. Todos os direitos reservados.

Se tiver alguma questão acerca deste produto, contacte um revendedor autorizado FUJIFILM ou acesse ao site abaixo.  
<https://global.fujifilm.com/>

**FUJIFILM**

**FUJIFILM Corporation**

7-3, AKASAKA 9-CHOME, MINATO-KU, TOKYO 107-0052, JAPAN